

GRAPHITE

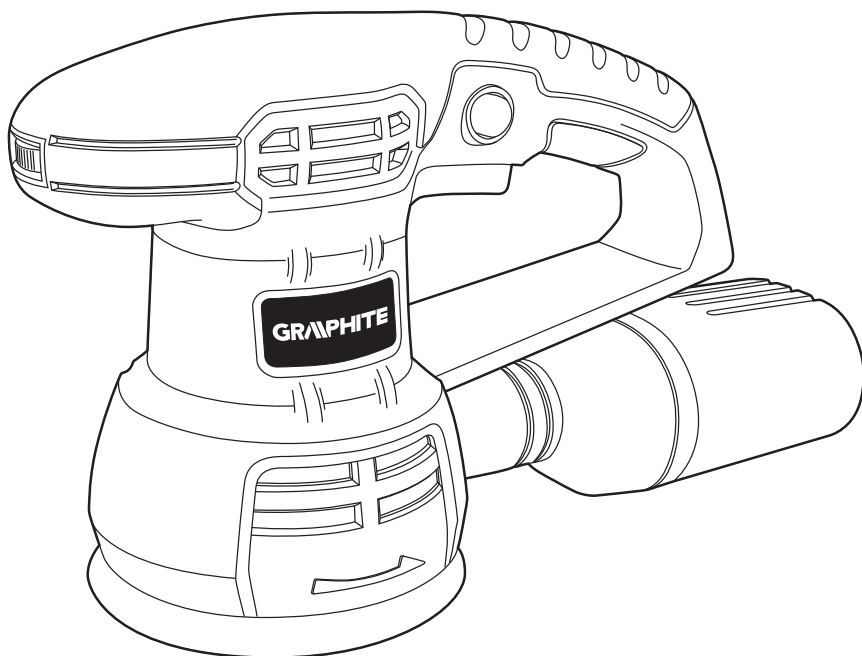

- PL** SZLIFIERKA MIMOŚRODOWA
- GB** ORBITAL SANDER
- RU** ЭКСЦЕНТРИКОВАЯ ШЛИФОВАЛЬНАЯ МАШИНА
- UA** ШЛИФМАШИНКА ЕКСЦЕНТРИКОВА
- HU** EXCENCERCISISZOLÓ
- RO** SLEFUITOR ROTATIV CU EXCENTRIC
- DE** EXZENTERSCHLEIFMASCHINE
- LT** EKSCENTRINIS ŠLIFUOKLIS
- LV** EKSCENTRA SLĪPMAŠĪNA
- EE** EKSTSENTRIKLIHVIJA
- BG** ЕКСЦЕНТРИЧНА ШЛАЙФМАШИНА
- CZ** EXCENTRICKÁ BRUSKA
- SK** EXCENTRICKÁ BRÚSKA
- SI** EKSCENTRIČNI BRUSILNIK
- GR** ΕΚΚΕΝΤΡΟ ΤΡΙΒΕΙΟ
- SR** EKSCENTRIČNA BRUSILICA
- HR** EKSCENTARSKA BRUSILICA
- ES** RECTIFICADORA ORBITAL
- IT** LEVIGATRICE ROTOORBITALE

59G347



PL	INSTRUKCJA OBSŁUGI	5
GB	INSTRUCTION MANUAL	10
DE	BETRIEBSANLEITUNG	14
RU	РУКОВОДСТВО ПО ЭКСПЛУАТАЦИИ	18
UA	ІНСТРУКЦІЯ З ЕКСПЛУАТАЦІЇ	22
HU	HASZNÁLATI UTASÍTÁS	26
RO	INSTRUCTIUNI DE DESERVIRE	30
CZ	INSTRUKCE K OBSLUZE	34
SK	NÁVOD NA OBSLUHU	38
SI	NAVODILA ZA UPORABO	42
LT	APTARNAVIMO INSTRUKCIJA	46
LV	LIETOŠANAS INSTRUKCIJA	50
EE	KASUTUSJUHEND	54
BG	ИНСТРУКЦИЯ ЗА ОБСЛУЖВАНЕ	58
HR	UPUTE ZA UPOTREBU	63
SR	UPUTSTVO ZA UPOTREBU	67
GR	ΟΔΗΓΙΕΣ ΧΡΗΣΗΣ	71
ES	INSTRUCCIONES DE USO	76
IT	MANUALE PER L'USO	80

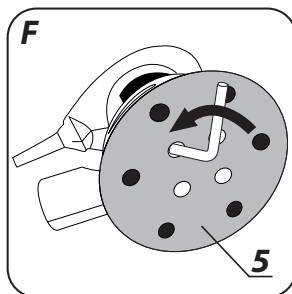
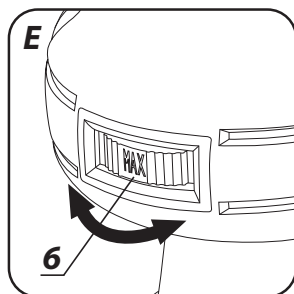
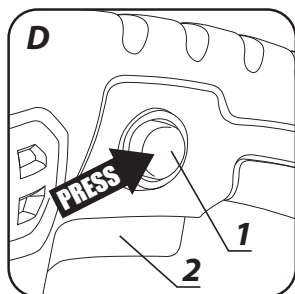
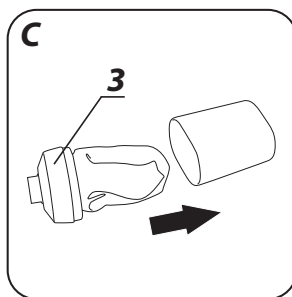
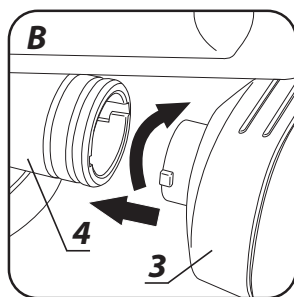
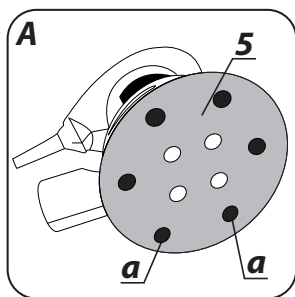
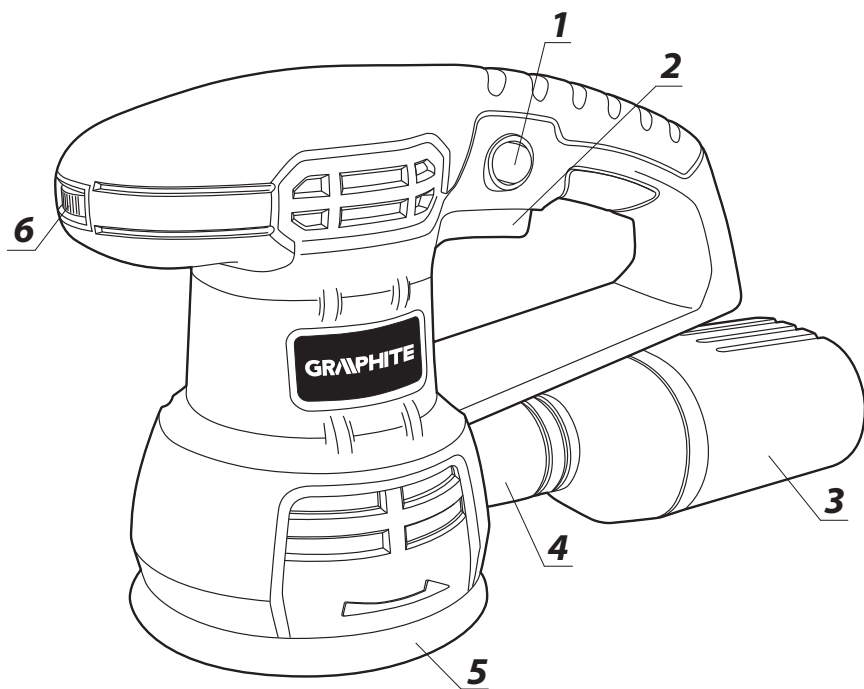

SZLIFIERKA MIMOŚRODOWA 59G347

UWAGA: PRZED PRZYSTĄPIENIEM DO UŻYTKOWANIA ELEKTRONARZĘDZIA NALEŻY UWAŻNIE PRZECZYTAĆ NINIEJSZĄ INSTRUKCJĘ I ZACHOWAĆ JĄ DO DALSZEGO WYKORZYSTANIA.

SZCZEGÓŁOWE PRZEPISY BEZPIECZEŃSTWA

Podczas szlifowania powierzchni drewnianych i metalowych np. malowanych farbami z dodatkiem ołowiu, mogą powstawać szkodliwe/toksyczne pyły. Kontakt lub wdychanie takich pyłów może zagrażać zdrowiu obsługującego lub osobom postronnym. Należy stosować odpowiednie środki ochrony osobistej takie jak: półmaski filtrujące, okulary ochronne. Należy podłączyć instalację odciągającą pył.

PRZED PRZYSTĄPIENIEM DO UŻYTKOWANIA SZLIFIERKI

- W czasie użytkowania należy szlifierkę trzymać pewnie, obiema rękami.
- Przed włączeniem szlifierki należy upewnić się czy nie dotyka ona papierem ściernym do materiału, który ma być obrabiany.
- Przed włączeniem szlifierki należy upewnić się czy papier ścierny jest umocowany pewnie.
- Nie wolno dotykać części szlifierki, które są w ruchu.
- Nie wolno odkładać szlifierki po wyłączeniu przed zatrzymaniem się jej części ruchomych.
- Należy stosować maskę ochronną, jeżeli podczas szlifowania powstaje pył. Pył powstający podczas szlifowania powierzchni malowanych farbą ołowiową, niektórych rodzajów drewna i metalu jest szkodliwy.
- Kobiety w ciąży i dzieci nie powinny wchodzić do pomieszczenia, w którym za pomocą szlifierki usuwana jest farba zawierająca związki ołowiu.
- W pomieszczeniu, w którym za pomocą szlifierki usuwana jest farba zawierająca związki ołowiu, nie wolno jeść, pić lub palić.
- Należy unikać stosowania długich przedłużaczy.

W CZASIE UŻYTKOWANIA SZLIFIERKI

- Podczas pracy szlifierką zawsze należy stosować naszniki przeciwhałasowe i półmaskę ochronną.
- Szlifierka nie nadaje się do pracy na mokro.
- Przed przyłączeniem szlifierki do sieci należy sprawdzić czy przycisk włącznika nie znajduje się w położeniu włączenia.
- Przewód zasilający urządzenia zawsze należy trzymać z dala od ruchomych części szlifierki.
- Przy pracy szlifierką ponad głową operatora należy stosować gogle lub okulary przeciwodpryskowe.
- W czasie posługiwania się szlifierką nie wolno wywierać na nią nadmiernego nacisku, który mógłby doprowadzić do zatrzymania szlifierki.

UWAGA! Urządzenie służy do pracy wewnątrz pomieszczeń.

Mimo zastosowania konstrukcji bezpiecznej z samego założenia, stosowania środków zabezpieczających i dodatkowych środków ochronnych, zawsze istnieje ryzyko szcążtkowe doznania urazów podczas pracy.

BUDOWA I PRZEZNACZENIE

Szlifierki mimośrodowe są ręcznymi elektronarzędziami z izolacją II klasy. Urządzenia są napędzane jednofazowym silnikiem komutatorowym. Szlifierka mimośrodowa jest przeznaczona do szlifowania i polerowania powierzchni drewnianych, metalowych, z tworzyw sztucznych i innych podobnych materiałów, przy zastosowaniu papieru ściernego o odpowiedniej gradacji. Obszary ich użytkowania to wykonawstwo prac remontowo - budowlanych, oraz wszelkich prac z zakresu samodzielnej działalności amatorskiej (majsterkowanie).



Szlifierki nie wolno stosować do szlifowania materiałów zawierających magnez, azbest, gips lub powierzchni pokrytych gipsem.

OPIS STRON GRAFICZNYCH

Poniższa numeracja odnosi się do elementów urządzenia przedstawionych na stronach graficznych niniejszej instrukcji.

1. Przycisk blokady włącznika
2. Włącznik
3. Pojemnik na pył
4. Króciec odprowadzania pyłu
5. Stopa robocza
6. Pokrętko regulacji prędkości obrotowej

* Mogą występować różnice między rysunkiem a wyrobem.

OPIS UŻYTYCH ZNAKÓW GRAFICZNYCH



UWAGA



OSTRZEŻENIE



MONTAŻ/USTAWIENIA



INFORMACJA

WYPOSAŻENIE I AKCESORIA

- | | |
|-----------------------------------------------------|----------|
| 1. Pojemnik na pył | - 1 szt. |
| 2. Stopa robocza 125 mm (zamontowana do szlifierki) | - 1 szt. |
| 3. Stopa robocza 150 mm | - 1 szt. |
| 4. Papier ścierny 125 mm (różna gradacja) | - 3 szt. |
| 5. Papier ścierny 150 mm (różna gradacja) | - 3 szt. |
| 6. Klucz sześciokątny | - 1 szt. |
| 7. Walizka transportowa | - 1 szt. |

PRZYGOTOWANIE DO PRACY

DOBÓR PAPIERU ŚCIERNEGO



Papier ścierny o grubszym ziarnie nadaje się do obróbki zgrubnej większości materiałów, a papier o ziarnie drobniejszym jest stosowany przy pracach wykończeniowych.

- Gdy powierzchnia nie jest równa należy pracę rozpocząć papierem gruboziarnistym i kontynuować, aż do wyrównania powierzchni.
- Następnie należy użyć papieru średnioziarnistego w celu usunięcia śladów pozostałych po obróbce papierem gruboziarnistym.
- Na zakończenie należy użyć papieru drobnoziarnistego celem wykonania operacji wykańczającej.

MOCOWANIE PAPIERU ŚCIERNEGO





Szlifierka posiada stopę roboczą z tzw. rzepem, co pozwala na łatwą i szybką wymianę papieru ściernego.

- Zbliżyć papier ścierny do stopy roboczej (5) tak, aby jego otwory „a” pokrywały się z otworami w stopie roboczej szlifierki i docisnąć, co zapewni skuteczne odprowadzanie pyłu (**rys. A**).
- Aby zdjąć papier ścierny należy odchylić go z jednej strony, a następnie pociągnąć.





Należy stosować perforowany papier ścierny, aby pył mógł docierać poprzez otwory w stopie roboczej do instalacji odprowadzającej pył. Przed każdorazową zmianą papieru ściernego należy oczyścić stopę roboczą usuwając z niej kurz i wszelkie zanieczyszczenia za pomocą np. szczotki lub pędzelka.

ODPROWADZANIE PYŁU



-  Szlifierka mimośrodowa w swoim wyposażeniu ma dołączony pojemnik na pył (3) celem utrzymania czystości powierzchni obrabianej.
- 
 - Wsunąć mocowanie pojemnika na pył (3) do króćca odprowadzania pyłu (4) i zabezpieczyć poprzez przekręcenie w prawo (**rys. B**).
 - Sprawdzić pewność osadzenia pojemnika na pył na króćcu odprowadzania pyłu (4), przez lekkie pociągnięcie za pojemnik na pył (pojemnik na pył uszczelniony jest za pomocą gumowego pierścienia o-ring).
-  Worek na pył umieszczony jest w plastikowej obudowie. Celem jego opróżnienia należy zsunąć tylną część obudowy plastikowej, zdjąć worek na pył z jego mocowania i usunąć jego zawartość. Montaż worka na pył przebiega w odwrotnej kolejności do jego demontażu.

PRACA / USTAWIENIA

WŁĄCZANIE / WYŁĄCZANIE

-  **Napięcie sieci musi odpowiadać wielkości napięcia podanego na tabliczce znamionowej szlifierki.**
-  **Praca krótkotrwała:** Nacisnąć przycisk włącznika (2) i przytrzymać.
- Praca ciągła:** Nacisnąć przycisk włącznika (2) i zabezpieczyć go poprzez wciśnięcie przycisku blokady włącznika (1) (**rys. D**).
- Wyłączenie:** Nacisnąć i zwolnić nacisk na przycisk włącznika (2).

POKRĘTŁO REGULACJI PRĘDKOŚCI OBROTOWEJ

-  Szlifierka mimośrodowa umożliwi pracę z różnymi prędkościami. Regulację przeprowadza się pokrętką regulacji prędkości obrotowej (6). Pozwala to na dostosowanie prędkości pracy elektronarzędzia do właściwości obrabianego materiału. Zakres regulacji prędkości wynosi 1-5 i MAX. Im wyższa liczba ukazuje się na obwodzie pokrętki regulacji prędkości obrotowej (6) (**rys. E**), tym większa jest prędkość pracy szlifierki.
-  Właściwy dobór prędkości obrotowej przeprowadza się w trakcie, gdy szlifierka mimośrodowa jest uruchomiona bez obciążenia przy wciśniętej funkcji blokady włącznika. Ustawione obroty podczas pracy pod obciążeniem mogą być mniejsze.

PRACA SZLIFIERKĄ MIMOŚRODOWĄ

- 
 - Cała powierzchnia szlifująca stopy roboczej musi spoczywać na powierzchni obrabianej.
 - Włączyć szlifierkę i wywierając umiarkowany nacisk przesuwając ją po materiale obrabianym ruchami obrotowymi, w kierunku poprzecznym lub wzdłużnym.
 - Do prac zgrubnych stosować papier ścierny z grubszym ziarnem, a do prac wykończających z ziarnem drobnym. Rodzaj papieru ściernego najlepiej dobierać drogą prób.
 - Kończąc polerowanie zmniejszyć nacisk na szlifierkę i unieść ją ponad obrabianą powierzchnię i dopiero wtedy wyłączyć.

OBSŁUGA I KONSERWACJA

-  **Przed przystąpieniem do jakichkolwiek czynności związanych z instalowaniem, regulacją, naprawą lub obsługą należy wyjąć wtyczkę przewodu zasilającego z gniazdka sieciowego.**

KONSERWACJA I PRZECHOWYWANIE

- 
 - Zaleca się czyszczenie urządzenia bezpośrednio po każdorazowym użyciu.
 - Do czyszczenia nie należy stosować wody lub innych cieczy.
 - Szlifierkę należy czyścić za pomocą suchego kawałka tkaniny lub przedmuchać sprężonym powietrzem o niskim ciśnieniu. Nie używać żadnych środków czyszczących ani rozpuszczalników, gdyż mogą one uszkodzić części wykonane z tworzywa sztucznego.
 - Regularnie należy czyścić szczeliny wentylacyjne w obudowie silnika, aby nie dopuścić do przegrzania urządzenia.

- W przypadku występowania nadmiernego iskrzenia na komutatorze zlecić sprawdzenie stanu szczotek węglowych silnika osobie wykwalifikowanej.
- Szlifierkę zawsze należy przechowywać w miejscu suchym, niedostępnym dla dzieci.

WYMIANA STOPY ROBOCZEJ



Jeśli zachodzi potrzeba wymiany stopy roboczej na inną lub gdy stopa robocza jest uszkodzona należy:

- Odkręcić wkręty mocujące stopę roboczą (5) (rys. F).
- Zdjąć i wymienić stopę roboczą.
- Dokręcić wkręty mocujące.

WYMIANA SZCZOTEK WĘGLOWYCH



Zużyte (krótsze niż 5 mm), spalone lub pęknięte szczotki węglowe silnika należy natychmiast wymienić. Zawsze dokonuje się jednocześnie wymiany obu szczotek.

Czynność wymiany szczotek węglowych należy powierzyć wyłącznie osobie wykwalifikowanej wykorzystując części oryginalne.



Wszelkiego rodzaju usterki powinny być usuwane przez autoryzowany serwis producenta

PARAMETRY TECHNICZNE

DANE ZNAMIONOWE

Szlifierka mimośrodowa	
Parametr	Wartość
Napięcie zasilania	230 V AC
Częstotliwość zasilania	50 Hz
Moc znamionowa	430 W
Prędkość obrotowa na biegu jałowym	5000-13000 min ⁻¹
Liczba oscylacji na biegu jałowym	10000-26000 min ⁻¹
Amplituda oscylacji	2 mm
Wymiar stopy	125 mm/150 mm
Wymiar papieru ściernego	125 mm/150 mm
Klasa ochronności	II
Masa	1,96 kg
Rok produkcji	2014

DANE DOTYCZĄCE HAŁASU I DRGAŃ

Poziom ciśnienia akustycznego $L_{p_A} = 77$ dB(A) K = 3 dB(A)

Poziom mocy akustycznej $L_{w_A} = 88$ dB(A) K = 3 dB(A)

Wartość ważona przyspieszenia drgań $a_{h_n} = 7,6$ m/s² K = 1,5 m/s²

OCHRONA ŚRODOWISKA / CE



Produktów zasilanych elektrycznie nie należy wyrzucać wraz z domowymi odpadkami, lecz oddać je do utylizacji w odpowiednich zakładach. Informacji na temat utylizacji udzieli sprzedawca produktu lub miejscowe władze. Zużyty sprzęt elektryczny i elektroniczny zawiera substancje nieobojętne dla środowiska naturalnego. Sprzęt nie poddany recyklingowi stanowi potencjalne zagrożenie dla środowiska i zdrowia ludzi.

* Zastrzega się prawo dokonywania zmian.

„Grupa Topex Spółka z ograniczoną odpowiedzialnością” Spółka komandytowa z siedzibą w Warszawie, ul. Pograniczna 2/4 (dalej: „Grupa Topex”) informuje, iż wszelkie prawa autorskie do treści niniejszej instrukcji (dalej: „Instrukcja”), w tym m.in. jej tekstu, zamieszczonych fotografii, schematów, rysunków, a także jej kompozycji, należą wyłącznie do Grupy Topex i podlegają ochronie prawnej zgodnie z ustawą z dnia 4 lutego 1994 roku, o prawie autorskim i prawach pokrewnych (tj. Dz. U. 2006 Nr 90 Poz 631 z późn. zm.). Kopiowanie, przetwarzanie, publikowanie, modyfikowanie w celach komercyjnych całości Instrukcji jak i poszczególnych jej elementów, bez zgody Grupy Topex wyrażonej na piśmie, jest surowo zabronione i może spowodować pociągnięcie do odpowiedzialności cywilnej i karnej.

Deklaracja Zdgodności WE

/Declaration of Conformity/

/Megfelelési Nyilatkozat (EK)/



Producent / *Manufacturer / Gyártó* /

Grupa Topex Sp. z o.o. Sp. k.

Ul. Pograniczna 2/4, 02-285 Warszawa, Polska

Wyrób / *Product / Termék* /

Szlifierka mimośrodowa

/ Electric sander /

/ Excentercsiszoló /

Model / *Model. / Modell* /

59G347

Numer seryjny / *Serial number / Sorszám* /

00001 ÷ 99999

Opisany wyżej wyrób jest zgodny z następującymi dokumentami:

/The above listed product is in conformity with the following UE Directives:/

/A fent jelzett termék megfelel az alábbi irányelveknek:/

Dyrektywa Maszynowa 2006/42/WE

/Machinery Directive 2006/42/EC/

/2006/42/EK Gépek/

Dyrektywa o Kompatybilności Elektromagnetycznej 2004/108/WE

/EMC Directive 2004/108/EC/

/2004/108/EK Elektromágneses összeférhetőség/

Dyrektywa o RoHS 2011/65/UE

/RoHS Directive 2011/65/UE/

/2011/65/EK RoHS

oraz spełnia wymagania norm:

/and fulfils requirements of the following Standards:/

/valamint megfelel az alábbi szabványoknak:/

EN 60745-1/A11:2010; EN 60745-2-4/A11:2011; EN 55014-1/A1:2009; EN 55014-2/A2:2008;

EN 61000-3-2/A2:2009; EN 61000-3-3:2008

Ostatnie dwie cyfry roku, w którym umieszczono znak CE: 13

/Last two figures of CE marking year:/

/A CE jelzés felhelyezése évének utolsó két számjegye:/

Nazwisko i adres osoby mającej miejsce zamieszkania lub siedzibę w UE upoważnionej do przygotowania dokumentacji technicznej

/Name and address of the person who established in the Community and authorized to compile the technical file/

/A műszaki dokumentáció összeállítására felhatalmazott, a közösség területén lakóhellyel vagy székhellyel

rendelkező személy neve és címe./

Paweł Szopa

Ul. Pograniczna 2/4

02-285 Warszawa

Paweł Szopa

Pełnomocnik ds. jakości firmy Grupa Topex

/Grupa Topex Quality Agent/

/A Grupa Topex Minőségügyi meghatalmazott képviselője/

Warszawa, 2014-02-24

ORBITAL SANDER 59G347

CAUTION: BEFORE USING THE POWER TOOL READ THIS MANUAL CAREFULLY AND KEEP IT FOR FURTHER USE.

DETAILED SAFETY REGULATIONS

When sanding wood and metal surfaces coated with paints with lead additives, harmful or toxic dust may arise. Contact or inhalation of the dust may endanger operator's or other persons' health. Use appropriate personal protection measures such as filter masks and safety glasses. Use dust extraction system.

PRIOR TO SANDER OPERATION

- During operation hold the sander firmly with both hands.
- Ensure the abrasive paper does not touch processed material prior to switching the sander on.
- Ensure the abrasive paper is well installed before switching the sander on.
- Do not touch moving parts of the sander.
- After switching off, do not put away the sander until all moving parts stop.
- Use protective mask if the dust appears during sanding. Dust, which appears when sanding surfaces coated with lead-based paint, some types of wood and metal, is harmful.
- Pregnant women and children should not enter the room where lead-based paint is removed with the use of sander.
- Do not eat, drink or smoke in the room where lead-based paint is removed with the sander.
- Avoid using long extension cords.

WHEN OPERATING THE SANDER

- Wear earmuff protectors and protection half-mask always when using the sander.
- Sander is not designed for wet operation.
- Ensure the switch is in the OFF position before plugging the sander to power supply.
- Keep the power cord away from moving parts of the sander.
- Use safety goggles or glasses when operating the sander above head.
- When operating the sander do not apply excessive pressure that might stop the tool.

CAUTION! This device is designed to operate indoors.

The design is assumed to be safe, protection measures and additional safety systems are used, nevertheless there is always a small risk of operational injuries.

CONSTRUCTION AND USE

Orbital sanders are hand-operated power tools with insulation class II. Tools are driven by single-phase commutator motors. Orbital sander is designed for sanding and polishing surfaces of wood, metal, plastic and similar materials, with the use of sanding paper with appropriate gradation. Range of use covers repair and building works, and any work from the range of individual, amateur activities (tinkering).



Do not use the sander for sanding surfaces that contain magnesium or asbestos, or covered with gypsum.

DESCRIPTION OF DRAWINGS PAGES

Below enumeration refers to the device elements depicted on the drawing pages of this manual.

1. On/off switch lock button
2. On/off switch
3. Dust bag
4. Dust outlet
5. Sander backing pad
6. Rotational speed control knob (wheel)

* Differences may appear between the product and drawing.

MEANING OF SYMBOLS



CAUTION



WARNING



ASSEMBLY/SETTINGS



INFORMATION

EQUIPMENT AND ACCESSORIES

- | | |
|---------------------------------------------------|------------|
| 1. Dust bag | - 1 piece |
| 2. Sander backing pad 125 mm (attached to sander) | - 1 piece |
| 3. Sander backing pad 150 mm | - 1 piece |
| 4. Abrasive paper 125 mm (various grit sizes) | - 3 pieces |
| 5. Abrasive paper 150 mm (various grit sizes) | - 3 pieces |
| 6. Allen key | - 1 piece |
| 7. Transportation suitcase | - 1 piece |

PREPARATION FOR OPERATION

CHOOSING SANDING PAPER



Coarse-grained sanding paper is used for coarse processing of most materials, while fine-grained paper is used for finishing works.

- When the surface is not flat, start the work with coarse-grained sanding paper and continue until the surface is flat.
- Next use middle-grained paper to remove traces of coarse processing.
- To finish the work use fine-grained sanding paper.

INSTALLATION OF ABRASIVE PAPER



The sander features backing pad with hook-and-loop fastener (Velcro), which allows for easy and rapid replacement of abrasive paper.

- Hold abrasive paper close to backing pad (5), making sure that holes on the abrasive paper “a” match holes on the backing pad then press to ensure effective discharge of dust (Fig. A).
- To remove the abrasive paper, deflect it on one side and then pull it.



Use perforated abrasive paper, so the dust can reach extraction holes in the backing pad to dust discharge installation. Each time prior to replacing used abrasive paper with a new one make sure to remove dust and any contamination from the sander backing pad, using a tool such as brush of paintbrush.

DUST EXTRACTION



Orbital sander features a dust bag for collecting dust (3) to maintain the processed surface clean.



- Slide the dust bag mounting (3) onto the dust discharge outlet (4) and secure by turning it right (fig. B).
- Check whether the dust bag is firmly fixed on the dust discharge outlet (4) by pulling it gently (the dust bag is sealed with a rubber O-ring seal).



The dust bag is located in a plastic case. In order to empty it, the lower section of the plastic case must be slid down, the dust bag must be taken out of its mount and its contents can be disposed of. The dust bag must be fastened in the reverse order to the disassembly.

OPERATION / SETTINGS

SWITCHING ON / SWITCHING OFF



The mains voltage must match the voltage on the rating plate of the sander.

Impulse (short) use: Press the switch button (2) and hold it.

Continuous operation: Press the switch button (2) and secure it in the position by pressing the switch lock button (fig. D)

Switching off Press and release pressure on switch button (2).

ROTATIONAL SPEED CONTROL KNOB (WHEEL)



Orbital sander works at various rotational speeds. Rotational speed is controlled using the rotational speed control knob (wheel) (6). Control of rotational speed makes it possible to select rotational speed of the power tool appropriate for processed material. Speed control range is 1-5 plus MAX.

The higher the number seen on the circumvent of the rotational speed control knob (wheel) (6) (fig. E) the higher rotational speed of the sander.



Proper selection of rotational speed is done when the orbital sander is running, without load, when the switch lock button is pressed. Rotational speed selected when the sander is running under load can be lower.

ORBITAL SANDER OPERATION



- Whole area of backing pad must rest on the processed surface.
- Turn the sander on and apply moderate pressure; move it on the processed material in circular movements, in transverse or lengthwise direction.
- For coarse processing use sanding paper with coarse grain, for finishing processing use fine-grained paper. It is best to match the type of sanding paper by trials and errors.
- When finishing polishing, reduce pressure, lift the sander above the processed surface and only after that switch the tool off.

OPERATION AND MAINTENANCE



Unplug the power cord from the mains socket before commencing any activities related to installation, adjustment, repair or maintenance.

MAINTENANCE AND STORAGE



- It is recommended to clean the sander immediately after each use.
- Do not clean the device with water or other liquids.
- The device should be cleaned with a dry piece of cloth or with compressed air at low pressure. Do not use any cleaning agents or solvents, as they may damage the parts made of plastic.
- Clean ventilation slots in the motor housing on regular basis to prevent overheating of the device.
- In case of excessive commutator sparking have the technical condition of carbon brushes of the motor checked.
- The device must always be stored in a dry place out of reach of children.

REPLACEMENT / CHANGE OF SANDER BACKING PAD



If the sander backing pad must be replaced with another backing pad or when the backing pad is faulty, please proceed as follows:

- Remove screws securing the backing pad (5) (figure G).
- Remove and replace the backing pad.
- Tighten the screws.

REPLACEMENT OF CARBON BRUSHES



Replace immediately used up (shorter than 5 mm), burnt or cracked motor carbon brushes. Always replace both brushes at a time.

Entrust replacement of carbon brushes only to a qualified person. Only original parts should be used.

 All faults should be repaired by service workshop authorized by the manufacturer.

TECHNICAL PARAMETERS

RATED PARAMETERS

Orbital Sander	
Parameter	Value
Supply voltage	230 V AC
Current frequency	50 Hz
Rated power	430 W
No load rotational speed	5000-13000 rpm
Oscillations per minute	10000-26000 spm
Oscillation travel	2 mm
Size of backing pad	125 mm/150 mm
Size of sanding paper	125 mm/150 mm
Protection class	II
Weight	1,96 kg
Year of production	2014

NOISE LEVEL AND VIBRATION PARAMETERS

Sound pressure $L_{p_A} = 77$ dB(A) $K = 3$ dB(A)

Sound power $L_{w_A} = 88$ dB(A) $K = 3$ dB(A)

Weighted value of vibration acceleration $a_h = 7,6$ m/s² $K = 1,5$ m/s²

ENVIRONMENT PROTECTION



Do not dispose of electrically powered products with household wastes, they should be utilized in proper plants. Obtain information on wastes utilization from your seller or local authorities. Used up electric and electronic equipment contains substances active in natural environment. Unrecycled equipment constitutes a potential risk for environment and human health.

* Right to introduce changes is reserved.

"Grupa Topex Spółka z ograniczoną odpowiedzialnością" Spółka komandytowa with seat in Warsaw at ul. Pograniczna 2/4 (hereinafter Grupa Topex) informs, that all copyrights to this instruction (hereinafter Instruction), including, but not limited to, text, photographs, schemes, drawings and layout of the instruction, belong to Grupa Topex exclusively and are protected by laws accordingly to Copyright and Related Rights Act of 4 February 2004 (ustawa o prawie autorskim i prawach pokrewnych, Dz. U. 2006 No 90 item 631 with later amendments). Copying, processing, publishing, modifications for commercial purposes of the entire Instruction or its parts without written permission of Grupa Topex are strictly forbidden and may cause civil and legal liability.

EXZENTERSCHLEIFMASCHINE 59G347

ACHTUNG: LESEN SIE VOR DER INBETRIEBNAHME DIESES ELEKTROWERKZEUGS GRÜNDLICH DIE VORLIEGENDE BETRIEBSANLEITUNG DURCH UND BEWAHREN SIE SIE AUF.

DETAILLIERTE SICHERHEITSVORSCHRIFTEN

Beim Schleifen von Holz- und Metalloberflächen, die beispielsweise mit den bleihaltigen Farben beschichtet werden, können schädliche/toxische Stäube entstehen. Durch den Kontakt oder das Einatmen solcher Stäube kann die Gesundheit des Bedieners oder Dritter gefährdet werden. Folgende persönliche Schutzausrüstung ist zu verwenden: Halbfiltermasken, Schutzbrillen. Die Staubabzugsanlage ist anzuschließen.

VOR DEM BETRIEB DER SCHLEIFMASCHINE

- Die Schleifmaschine ist beim Betrieb fest, mit beiden Händen zu halten.
- Prüfen Sie vor dem Einschalten der Schleifmaschine, ob sie mit dem Schleifpapier den zu bearbeitenden Stoff nicht berührt.
- Prüfen Sie vor dem Betätigen der Schleifmaschine, ob das Schleifpapier fest angebracht ist.
- Berühren Sie keine beweglichen Teile der Schleifmaschine.
- Legen Sie die Schleifmaschine nach dem Ausschalten nicht ab, bevor ihre beweglichen Teile völlig zum Stillstand kommen.
- Falls beim Schleifen Staub entsteht, tragen Sie die Schutzmaske. Der Staub, der beim Schleifen von den mit bleihaltigen Farben beschichteten Oberflächen, manchen Holz- und Metallarten entsteht, ist gesundheitsschädlich.
- Schwangere Frauen sowie Kinder sollten den Raum, in dem mit der Schleifmaschine die bleihaltige Farbe entfernt wird, nicht betreten.
- Im Raum, in dem mit der Schleifmaschine die bleihaltige Farbe entfernt wird, darf nicht gegessen, getrunken oder geraucht werden.
- Setzen Sie keine langen Verlängerungskabel ein.

BEIM BETRIEB DER SCHLEIFMASCHINE

- Beim Einsatz der Schleifmaschine setzen Sie immer den Gehörschutz und Halbschutzmaske.
- Die Schleifmaschine ist zum Betrieb unter nassen Verhältnissen nicht geeignet.
- Vor dem Anschluss der Schleifmaschine ans Versorgungsnetz prüfen Sie nach, ob die Taste des Hauptschalters sich in der eingeschalteten Position nicht befindet.
- Die Versorgungsleitung des Gerätes halten Sie stets fern von beweglichen Teilen der Schleifmaschine.
- Beim Einsatz der Schleifmaschine über dem Kopf des Bedieners verwenden Sie die Augenschutz- oder Splitterschutzbrillen.
- Beim Verwenden der Schleifmaschine üben Sie keinen übermäßigen Druck auf das Gerät aus, der die Schleifmaschine zum Stoppen bringen könnte.

ACHTUNG! Das Gerät ist für den Betrieb in Innenräumen bestimmt.

Trotz dem Einsatz einer sicheren Konstruktion, von Sicherheitseinrichtungen und zusätzlichen Schutzeinrichtungen besteht stets das Restrisiko einer Verletzung beim Betrieb des Gerätes.

AUFBAU UND BESTIMMUNG

Die Exzenterschleifmaschine ist ein manuell betriebenes Elektrowerkzeug mit der II. Isolierklasse. Das Gerät wird mit einem einphasigen Kommutatormotor betrieben. Die Exzenterschleifmaschine ist für Schleifen und Polieren von Holz-, Metall-, Kunststoffoberflächen sowie ähnlichen Oberflächen unter Anwendung des Schleifpapiers mit geeigneten Körnungsgrößen bestimmt. Der Anwendungsbereich dieser Werkzeuge umfasst die Ausführung von Sanierungs- und Bauarbeiten und aller Arbeiten, die Zuhause selbst durchgeführt werden (Heimwerker).



Diese Schleifmaschine darf zum Schleifen von magnesium-, asbesthaltigen Stoffen oder den mit Gips beschichteten Oberflächen nicht verwendet werden.

BESCHREIBUNG DER SEITEN MIT GRAPHIKEN

Die unten angeführte Nummerierung bezieht sich auf die Elemente des Gerätes, die auf den Seiten mit Graphiken dargestellt werden.

1. Taste für Schalterverriegelung
2. Hauptschalter
3. Staubbehälter
4. Staubabsaugstutzen
5. Schleifplatte
6. Drehzahleinstellung

* Es können Unterschiede zwischen der Abbildung und dem Produkt auftreten.

BESCHREIBUNG FÜR VERWENDETE GRAPHISCHE ZEICHEN



ACHTUNG



WARNUNG



MONTAGE/EINSTELLUNGEN



INFORMATION

AUSSTATTUNG UND ZUBEHÖR

- | | |
|----------------------------------------------------|---------|
| 1. Staubbehälter | - 1 St. |
| 2. Schleifplatte 125 mm (am Schleifer montiert) | - 1 St. |
| 3. Schleifplatte 150 mm | - 1 St. |
| 4. Schleifpapier 125 mm (unterschiedliche Körnung) | - 3 St. |
| 5. Schleifpapier 150 mm (unterschiedliche Körnung) | - 3 St. |
| 6. Sechskantschlüssel | - 1 St. |
| 7. Transportkoffer | - 1 St. |

BETRIEBSVORBEREITUNG

AUSWAHL DES SCHLEIFPAPIERS



Das Schleifpapier mit großer Körnung eignet sich zur Grobbearbeitung der meisten Stoffe, und das Schleifpapier mit feinerer Körnung wird zur Ausführung von Ausbaurbeiten verwendet.

- Bei einer unebenen Oberfläche fangen Sie die Bearbeitung mit einem groben Schleifpapier an und setzen fort bis die Oberfläche abgeglichen wird.
- Dann setzen Sie das Schleifpapier mit der mittleren Körnungsgröße ein, um die Spuren der Grobbearbeitung zu entfernen.
- Anschließend verwenden Sie das feine Schleifpapier, um die Oberfläche ausarbeiten.

BEFESTIGUNG DES SCHLEIFPAPIERS





Der Schleifer ist mit einer Schleifplatte mit dem Klettverschluss ausgestattet, der einen einfachen und schnellen Austausch des Schleifpapiers ermöglicht.

- Das Schleifpapier an die Schleifplatte (5) so ansetzen, dass seine Öffnungen mit den Öffnungen in der Schleifscheibe des Schleifers übereinstimmen und andrücken, um die Abführung des Staubes zu gewährleisten (**Abb. A**).
- Um das Schleifpapier zu entfernen, soll man es an einer Seite zurückbiegen und anschließend abziehen.



Setzen Sie das perforierte Schleifpapier ein, damit der Staub durch die Öffnungen in der Schleifplatte in die Absaugung abgeführt werden kann. Vor jedem Austausch des Schleifpapiers ist die Schleifplatte von Staub und allen Verunreinigungen mit einer Bürste oder einem Pinsel zu reinigen.

STAUBABFÜHRUNG

-  Der Exzentrerschleifer ist mit einem Staubbehälter (3) mit Filter ausgestattet, um die zu bearbeitende Oberfläche sauber zu halten.
- 
 - Die Behälteraufnahme (3) in den Staubsaugstutzen (4) einschieben und durch Umdrehen nach rechts sichern (Abb. B).
 - Durch leichtes Ziehen am Staubbehälter prüfen, ob er auf dem Stutzen (4) fest sitzt (der Staubbehälter wird mit einem Gummi-O-Ring abgedichtet).
-  Der Staubbeutel befindet sich in einem Kunststoffgehäuse. Um den Staubbeutel zu entleeren, den hinteren Teil des Kunststoffgehäuses herausziehen, den Beutel von der Aufnahme entfernen und den Inhalt verwerfen. Zur Montage des Staubbeutels ist das Demontageverfahren umgekehrt anzuwenden.

BETRIEB / EINSTELLUNGEN

EIN-/AUSSCHALTEN



-  **Die Netzspannung muss dem Spannungswert entsprechen, der im Typenschild der Schleifmaschine angegeben worden ist.**

Kurzbetrieb: Die Taste des Hauptschalters (2) drücken und gedrückt halten.

Dauerbetrieb: Die Taste des Hauptschalters (2) drücken und durch das Drücken der Arretierungstaste des Hauptschalters (1) (Abb. D) sichern.

Ausschalten: Den Hauptschalter (2) drücken und freigeben.

EINSTELLRING FÜR SPINDELDREHZAHL

-  Der Exzentrerschleifer ermöglicht den Betrieb mit unterschiedlichen Geschwindigkeiten. Die Spindeldrehzahl wird über den Einstellring für Drehzahl (6) gesteuert. Dies lässt die Drehzahl des Elektrowerkzeugs für den materialgerechten Betrieb einstellen. Der Regelungsbereich ist 1 bis 5 und MAX.
Je höher die Zahl am Einstellung für Spindeldrehzahl (6) (Abb. E), desto höher ist die Betriebsgeschwindigkeit.
-  Die Wahl der geeigneten Drehzahl erfolgt beim Leerlauf des Exzentrerschleifers bei der eingeschalteten Funktion der Schalterarretierung. Die so eingestellte Drehzahl kann unter Last geringer sein.

BETRIEB DER EXZENTERSCHLEIFMASCHINE

- 
 - Die gesamte Oberfläche des Schleiftellers muss an die zu bearbeitende Oberfläche anliegen.
 - Schalten Sie die Schleifmaschine ein und schieben mit leichtem Andruck über dem zu bearbeitenden Material mit Drehbewegungen, in der Quer- und Längsrichtung.
 - Zur Ausführung von Grobarbeiten wird das Schleifpapier mit größerer Körnunggröße und bei den Ausbaurbeiten das Schleifpapier mit feiner Körnunggröße verwendet. Die Körnunggröße des Schleifpapiers wählen Sie am besten durch Ausprobieren aus.
 - Beim Abschluss der Polierarbeit verringern Sie den Andruck und heben Sie die Schleifmaschine über die bearbeitete Oberfläche an und erst dann schalten Sie das Gerät aus.

BEDIENUNG UND WARTUNG

-  **Vor allen Montage-, Einstellungs-, Reparatur- oder Bedienungsarbeiten trennen Sie den Stecker der Versorgungsleitung aus der Netzsteckdose.**

WARTUNG UND AUFBEWAHRUNG

- Es wird empfohlen, das Gerät direkt nach jedem Gebrauch zu reinigen.
- Zum Reinigen kein Wasser oder keine anderen Flüssigkeiten verwenden.
- Der Schleifer ist mit einem trockenen Lappen zu wischen oder mit Druckluft mit niedrigem Druckwert durchzublasen. Keine Reinigungs- oder Lösungsmittel verwenden, denn sie können die Kunststoffteile beschädigen.
- Die Lüftungsschlitze der Motorstichsäge regelmäßig reinigen, um die Überhitzung des Motors zu vermeiden.
- Beim übermäßigen Funken am Kommutator ist eine Fachkraft mit der Prüfung des Zustandes der Motor-Kohlebürsten zu beauftragen.
- Bewahren Sie den Schleifer in einem trockenen Ort, weit von der Reichweite von Kindern auf.

AUSTAUSCH DER SCHLEIFPLATTE

-  Ist die Schleifplatte auszutauschen oder beschädigt, sind folgende Schritte zu unternehmen:
- Die Befestigungsschrauben der Schleifplatte (5) (**Abb. G**) herausdrehen.
 - Die Schleifplatte herausnehmen und austauschen.
 - Die Befestigungsschrauben festziehen.

KOHLEBÜRSTEN AUSTAUSCHEN

-  Die verschleißten (kürzer als 5 mm), verbrannten oder gerissenen Kohlebürsten des Motors sind sofort auszutauschen. Es werden immer gleichzeitig beide Kohlebürsten ausgetauscht. Lassen Sie die Kohlebürsten ausschließlich von qualifiziertem Fachpersonal unter Verwendung von Originalersatzteilen austauschen.

-  Alle Störungen sind durch den autorisierten Kundendienst des Herstellers zu beheben.

TECHNISCHE PARAMETER

NENNWERTE

Exzentrerschleifmaschine	
Parameter	Wert
Versorgungsspannung	230 V AC
Versorgungsfrequenz	50 Hz
Nennleistung	430 W
Leerlaufdrehzahl	5000-13000 min ⁻¹
Schwingzahl	10000-26000 min ⁻¹
Schwinghub	2 mm
Schleifteller Abmessungen	125 mm/150 mm
Schleifpapier Größe	125 mm/150 mm
Schutzklasse	II
Masse	1,96 kg
Baujahr	2014

LÄRM- UND SCHWINGUNGSANGABEN

Schalldruckpegel $L_{pA} = 77$ dB(A) $K = 3$ dB(A)

Schalleistungspegel $L_{wA} = 88$ dB(A) $K = 3$ dB(A)

Gewogener Wert der Schwingungsbeschleunigung $a_h = 7,6$ m/s² $K = 1,5$ m/s²

UMWELTSCHUTZ



Werfen Sie elektrisch betriebene Produkte nicht in den Hausmüll, sondern einer umweltgerechten Wiederverwertung zuführen. Fragen Sie den Vertreter oder lokale Verwaltung nach Informationen über die Entsorgung. Elektro- und Elektronik- Altgeräte enthalten Substanzen, die für die Umwelt nicht neutral sind. Das der Wiederverwertung nicht zugeführte Gerät stellt eine potentielle Gefahr für die Umwelt und Gesundheit der Menschen dar.

* Änderungen vorbehalten

„Grupa Topex Spółka z ograniczoną odpowiedzialnością“ Spółka komandytowa mit Sitz in Warschau, ul. Pograniczna 2/4 (nachfolgend: „Grupa Topex“) teilt mit, dass alle Urheberrechte auf den Inhalt der vorliegenden Betriebsanleitung (nachfolgend: „Betriebsanleitung“), darunter u. a. derer Text, Bilder, Schemata, Zeichnungen, sowie Anordnung, ausschließlich Grupa Topex angehören und laut Gesetz über das Urheberrecht und verwandte Rechte vom 4. Februar 1994 (GBl. 2006 Nr. 90 Pos. 631 mit späteren Änderungen) rechtlich geschützt werden. Das Kopieren, Verarbeiten, Veröffentlichen sowie Modifizieren der gesamten Betriebsanleitung bzw. derer Einzelelemente für kommerzielle Zwecke ohne Einwilligung von Grupa Topex in Schriftform ist streng verboten und kann zivil- und strafrechtlich verfolgt werden.

ЭКСЦЕНТРИКОВАЯ ШЛИФОВАЛЬНАЯ МАШИНА 59G347

ВНИМАНИЕ: ПЕРЕД НАЧАЛОМ ЭКСПЛУАТАЦИИ ЭЛЕКТРОИНСТРУМЕНТА СЛЕДУЕТ ВНИМАТЕЛЬНО ПРОЧИТАТЬ ДАННОЕ РУКОВОДСТВО ПО ЭКСПЛУАТАЦИИ И СОХРАНИТЬ ЕГО В КАЧЕСТВЕ СПРАВОЧНОГО МАТЕРИАЛА.

СПЕЦИАЛЬНЫЕ ТРЕБОВАНИЯ БЕЗОПАСНОСТИ

При шлифовании деревянных и металлических поверхностей, покрытых, например, краской с добавками свинца, может образовываться вредная, токсическая пыль. Вдыхание такой пыли опасно для здоровья как пользователя, так и посторонних лиц. Пользоваться специальными средствами индивидуальной защиты - полумасками, защитными очками. Подключить систему пылеудаления.

ПЕРЕД НАЧАЛОМ РАБОТЫ СО ШЛИФОВАЛЬНОЙ МАШИНОЙ

- Во время эксплуатации шлифовальную машину держать уверенно, двумя руками.
- Перед включением шлифовальной машины убедиться, что шлифовальная бумага не прикасается к материалу, предназначенному для обработки.
- Перед включением шлифовальной машины убедиться в надежности закрепления шлифовальной бумаги.
- Запрещается прикасаться к находящимся в движении элементам шлифовальной машины.
- Отложить выключенную шлифовальную машину можно только после полной остановки ее подвижных элементов.
- Если во время шлифования образуется пыль, пользоваться защитной маской. Пыль, образующаяся во время шлифования поверхностей, покрытых свинецсодержащей краской, а также некоторых сортов древесины и металла, оказывает вредное воздействие.
- Беременные женщины и дети не должны пребывать в помещениях, в которых с помощью шлифовальной машины устраняется свинецсодержащая краска.
- В помещении, в котором с помощью шлифовальной машины устраняется свинецсодержащая краска, запрещается принимать пищу и напитки, а также курить.
- Избегать использования длинных удлинителей.

ВО ВРЕМЯ ЭКСПЛУАТАЦИИ ШЛИФОВАЛЬНОЙ МАШИНЫ

- Во время работы со шлифовальной машиной пользоваться защитными наушниками и защитной полумаской.
- Шлифовальная машина не предназначена для влажного шлифования.
- Перед включением шлифовальной машины в сеть убедиться, что кнопка включения инструмента находится в положении «выключено».
- Не приближать шнур питания шлифовальной машины к ее подвижным элементам.
- Во время работы инструментом над головой, пользоваться защитными или противоосколочными очками.
- Запрещается сильно нажимать на шлифовальную машину во время работы, это может вызвать остановку инструмента.

ВНИМАНИЕ! Инструмент служит для работы внутри помещения.

Несмотря на безопасную конструкцию, предпринятые защитные меры и использование средств защиты, всегда существует некоторый остаточный риск получения травмы во время работы.

КОНСТРУКЦИЯ И ПРИМЕНЕНИЕ

Эксцентриковая шлифовальная машина является ручным электроинструментом с изоляцией II класса. Инструмент приводится в движение однофазным коллекторным двигателем. Эксцентриковая шлифовальная машина предназначена для шлифования и полирования деревянных, металлических, пластмассовых поверхностей и других аналогичных материалов, с использованием шлифовальной бумаги соответствующей зернистости. Сфера применения инструмента - строительно-ремонтные работы, а также все ручные работы, выполняемые мастерами-любителями.

 **Запрещается использовать инструмент для шлифования материалов, содержащих магний и асбест, либо поверхностей, покрытых гипсом.**

ОПИСАНИЕ К ГРАФИЧЕСКИМ ИЗОБРАЖЕНИЯМ

Перечисленная ниже нумерация касается элементов инструмента, представленных на страницах с графическими изображениями.

1. Фиксатор кнопки включения
2. Кнопка включения
3. Пылесборник
4. Патрубок для отвода пыли
5. Рабочая подошва
6. Регулятор частоты вращения

* Внешний вид приобретенного электроинструмента может незначительно отличаться от изображенного на рисунке

ОПИСАНИЕ ИСПОЛЬЗОВАННЫХ ГРАФИЧЕСКИХ СИМВОЛОВ



ВНИМАНИЕ



ВНИМАНИЕ - ОПАСНОСТЬ!



СБОРКА/НАСТРОЙКА



ИНФОРМАЦИЯ

ОСНАЩЕНИЕ И ДОПОЛНИТЕЛЬНЫЕ ПРИНАДЛЕЖНОСТИ

- | | |
|------------------------------------------------------|---------|
| 1. Пылесборник | – 1 шт. |
| 2. Рабочая подошва 125 мм (закреплена на шлифмашине) | – 1 шт. |
| 3. Рабочая подошва 150 мм | – 1 шт. |
| 4. Шлифовальная бумага 125 мм (разной зернистости) | – 3 шт. |
| 5. Шлифовальная бумага 150 мм (разной зернистости) | – 3 шт. |
| 6. Ключ шестигранный | – 1 шт. |
| 7. Чемоданчик | – 1 шт. |

ПОДГОТОВКА К РАБОТЕ

ПОДБОР ШЛИФОВАЛЬНОЙ БУМАГИ

 Крупнозернистая шлифовальная бумага подходит для черновой обработки большинства материалов, а мелкозернистая бумага используется для финишных работ.

- Если поверхность неровная, обработку следует начать бумагой с крупным зерном, пока поверхность не выровняется.
- Затем можно использовать бумагу со средним зерном для устранения следов обработки крупнозернистой бумагой.
- В конце обработайте поверхность мелкозернистой бумагой.



КРЕПЛЕНИЕ ШЛИФОВАЛЬНОЙ БУМАГИ

 Шлифовальная машина оборудована рабочей подошвой с «липучкой» для быстрой и удобной замены шлифовальной бумаги.

- Наложите шлифовальную бумагу на рабочую подошву (5) так, чтобы отверстия в шлифовальной бумаге „а” совпадали с отверстиями в рабочей подошве шлифовальной машины, и прижмите, что обеспечит эффективное удаление пыли (рис. А).
- Для того чтобы снять шлифовальную бумагу, приподнимите ее с одной стороны, а затем потяните.

 **Используйте перфорированную шлифовальную бумагу, чтобы пыль через отверстия в рабочей подошве поступала в систему удаления пыли. Перед тем, как заменить шлифовальную бумагу, очистите рабочую подошву от пыли и других загрязнений, например, щеткой или кисточкой.**

УДАЛЕНИЕ ПЫЛИ



-  Для сохранения обрабатываемой поверхности в чистоте, эксцентриковая шлифовальная машина оснащена пылесборником (3).
-  • Наденьте пылесборник (3) на патрубок для удаления пыли (4) и закрепите, поворачивая вправо (рис. В).
- Проверьте надежное крепление пылесборника на патрубке (4), слегка потягивая за пылесборник (герметичность пылесборника обеспечена резиновым уплотнительным кольцом o-ring).
-  Пылесборник расположен в пластмассовом корпусе. Для очистки пылесборника отодвиньте заднюю часть пластмассового корпуса, снимите пылесборник с крепления и освободите от содержимого. Крепление пылесборника осуществляется в последовательности, обратной его демонтажу.

РАБОТА/НАСТРОЙКА

ВКЛЮЧЕНИЕ/ВЫКЛЮЧЕНИЕ

-  **Напряжение сети должно соответствовать напряжению, указанному на шильдике шлифовальной машины.**
- Кратковременная работа:** нажмите кнопку включения (2) и удержите во включенном положении.
- Непрерывная работа:** нажмите кнопку включения (2) и заблокируйте, нажимая кнопку фиксатора (1) (рис. D).
- Выключение:** нажмите и отпустите кнопку включения (2).

РЕГУЛЯТОР ЧАСТОТЫ ВРАЩЕНИЯ

-  Эксцентриковая шлифовальная машина позволяет работать с разной частотой. Для регулировки частоты вращения служит регулятор (6). Это позволяет подобрать скорость работы электроинструмента в зависимости от обрабатываемого материала. Диапазон регулировки: 1- 5 и MAX. Чем больше число по окружности регулятора частоты (6) (рис. E), тем выше частота шлифмашины.
-  Регулировку частоты вращения проводите при работающей шлифмашины без нагрузки и нажатом фиксаторе кнопки включения. Частота, задаваемая во время работы с нагрузкой, будет меньше.

РАБОТА

-  • Рабочая подошва шлифовальной машины должна всей своей поверхностью соприкасаться с обрабатываемым материалом.
- Включите шлифовальную машину и, слегка нажимая, ведите по обрабатываемому материалу вращательным движением, поперек или вдоль.
- Для черновой обработки используйте крупнозернистую бумагу, а для финишной отделки - мелкозернистую. Вид шлифовальной бумаги лучше всего подбирать опытным путем.
- Завершая полирование, ослабьте нажим на инструмент и приподнимите его над обрабатываемой поверхностью; только после этого можно отключить двигатель шлифовальной машины.

ТЕХНИЧЕСКОЕ ОБСЛУЖИВАНИЕ

-  **Приступая к каким-либо действиям, связанным со сборкой, регулировкой, ремонтом или обслуживанием, следует обязательно вынуть вилку шнура питания инструмента из розетки.**

ХРАНЕНИЕ И УХОД

-  • Рекомендуем очищать шлифмашину после каждого использования.
- Для очистки шлифмашины не следует использовать воду и другую жидкость.
- Очищайте инструмент с помощью кисточки или сжатого воздуха с низким давлением. Запрещается использовать чистящие средства и растворители, поскольку они могут повредить пластмассовые элементы шлифмашины.
- Систематически очищайте вентиляционные отверстия, чтобы не допустить перегрева двигателя.
- В случае сильного искрения на коллекторе, поручите специалисту проверить состояние угольных щеток двигателя.
- Храните электроинструмент в сухом и недоступном для детей месте.

ЗАМЕНА РАБОЧЕЙ ПОДОШВЫ



Если требуется заменить рабочую подошву, в том числе в случае ее повреждения, следует:

- Отвинтить болты, крепящие рабочую подошву (5) (рис. F).
- Снять и заменить рабочую подошву.
- Затянуть крепежные болты.

ЗАМЕНА УГОЛЬНЫХ ЩЕТОК



Изношенные угольные щетки двигателя (длиной менее 5 мм), щетки с обгоревшей поверхностью или царапинами следует немедленно заменить. Следует заменить обе щетки одновременно.

Замену угольных щеток рекомендуется поручать квалифицированному специалисту. Использовать исключительно оригинальные запасные части.



Все неполадки должны устраняться уполномоченной сервисной службой производителя.

ТЕХНИЧЕСКИЕ ПАРАМЕТРЫ

НОМИНАЛЬНЫЕ ДАННЫЕ

Эксцентриковая шлифовальная машина	
Параметр	Величина
Напряжение питания	230 В AC
Частота тока питания	50 Гц
Номинальная мощность	430 Вт
Частота вращения, без нагрузки	5000-13000 мин ⁻¹
Число колебаний	10000-26000 мин ⁻¹
Амплитуда колебаний	2 мм
Размер рабочей подошвы	125/150 мм
Размер шлифовальной бумаги	125/150 мм
Класс защиты	II
Масса	1,96 кг
Год выпуска	2014

ИНФОРМАЦИЯ ОБ УРОВНЕ ШУМА И ВИБРАЦИИ

Уровень звукового давления $L_{p_A} = 77$ дБ(А) $K = 3$ дБ(А)

Уровень звуковой мощности $L_{w_A} = 88$ дБ(А) $K = 3$ дБ(А)

Виброускорение $a_h = 7,6$ м/с² $K = 1,5$ м/с²

ЗАЩИТА ОКРУЖАЮЩЕЙ СРЕДЫ



Электроприборы не следует выбрасывать вместе с домашними отходами, их следует передать в специальный пункт утилизации. Информация на тему утилизации может предоставить продавец изделия или местные власти. Электронное и электрическое оборудование, отработавшее свой срок эксплуатации, содержит опасные для окружающей среды вещества. Оборудование, не подвергнутое процессу вторичной переработки, является потенциально опасным для окружающей среды и здоровья человека.

* Оставляем за собой право вводить изменения.

Компания „Grupa Torhex Spółka z ograniczoną odpowiedzialnością” Spółka komandytowa, расположенная в Варшаве по адресу: ul. Pograniczna 2/4 (далее „Grupa Torhex”) сообщает, что все авторские права на содержание настоящей инструкции (далее „Инструкция”), в т.ч. текст, фотографии, схемы, рисунки и чертежи, а также компоновка, принадлежат исключительно компании Grupa Torhex и защищены законом от 4 февраля 1994 года об авторском праве и смежных правах (Вестник законодательных актов РП № 90 поз. 631 с послед. изм). Копирование, воспроизведение, публикация, изменение элементов инструкции без письменного согласия компании Grupa Torhex строго запрещено и может повлечь за собой гражданскую и уголовную ответственность.

ШЛІФМАШИНКА ЕКСЦЕНТРИКОВА 59G347

ПРИМІТКА: ПЕРЕД ТИМ ЯК ПРИСТУПАТИ ДО ЕКСПЛУАТАЦІЇ ІНСТРУМЕНТУ, СЛІД УВАЖНО ОЗНАЙОМИТИСЯ З ЦЬЮ ІНСТРУКЦІЄЮ Й ЗБЕРЕГТИ ЇЇ В ДОСТУПНОМУ МІСЦІ.

ПРАВИЛА ТЕХНІКИ БЕЗПЕКИ

Під час шліфування дерев'яних чи металевих поверхонь, напр., таких, що пофарбовані фарбами з доданням свинцю, імовірно повстання шкідливого пилу. Контакт з таким пилом, чи вдихання його здатне спричинитися до пошкодження здоров'я оператора чи сторонніх осіб. Для запобігання цьому слід використовувати заходи особистої безпеки, напр.: респиратори, захисні окуляри. Рекомендується під'єднати відсмоктувачі пилу.

ПІДГОТОВКА ДО ПРАЦІ З УСТАТКУВАННЯМ

- Під час праці шліфмашинку слід ціпко тримати обома руками.
- Перед тим як ввімкнути шліфмашинку, слід упевнитися, що наждачний папір не торкається поверхні, що її слід обробити.
- Перед ввімкненням електроінструменту до мережі слід упевнитися, що наждачний папір міцно прилаштовано.
- Не допускається торкатися деталей шліфмашинки, що рухаються.
- Не допускається відкладати шліфмашинку на бік, перш ніж зупиняться її рухомі частини, навіть після вимкнення.
- Рекомендується вдягати захисну маску протипилову («пелюстка»), якщо під час шліфувальних робіт повстає пил. Слід пам'ятати, що пил, що повстає внаслідок шліфування поверхонь фарбованих свинцевими фарбами, а також пил деяких ґатунків дерева та металу, є шкідливим.
- Не допускається присутність вагітних і дітей в приміщеннях, де за допомогою шліфмашинки усувають фарбу з додатком свинцю чи зв'язків свинцю.
- Не допускається приймати їжу, напої, а також палити в приміщеннях, де за допомогою шліфмашинки усувають фарбу з додатком свинцю чи зв'язків свинцю.
- Рекомендується не вживати довгих переносок.

ПІД ЧАС ЕКСПЛУАТАЦІЇ ШЛІФМАШИНКИ

- Під час праці рекомендується надівати захисні навушники й півмаску.
- Шліфмашинка не призначена до праці в «мокрих» умовах.
- Перед під'єднанням шліфмашинки до мережі слід упевнитися, що кнопка ввімкнення знаходиться в положенні «вимкнено».
- Мережевий шнур слід тримати здалека від рухомих частин електроінструменту.
- Під час обробки шліфмашинкою поверхонь, що знаходяться вище голови, завше слід носити захисні чи протиосколочні окуляри.
- Під час роботи шліфмашинкою не допускається спричиняти на неї надмірний тиск, що міг би допровадити до зупинки її рухомих частин.

УВАГА! Устаткування призначене до експлуатації у приміщеннях і не призначене для праці назовні.

Не зважаючи на застосування безпечної конструкції, використання засобів безпеки й додаткових засобів особистого захисту, завжди існує залишковий ризик травматизму під час праці.

БУДОВА І ПРИЗНАЧЕННЯ

Шліфмашинка ексцентрикова представляє собою ручний електроінструмент, такому надано II клас з електроізоляції. Електроінструмент працює від однофазного електромотору колекторного типу. Шліфмашинка ексцентрикова призначена до шліфування й полірування поверхонь: дерев'яних, металевих, пластикових й інших подібних матеріалів, із застосуванням наждачного паперу відповідної зернистості. Інструмент призначений до використання в ремонтно-будівельних працях, а також до інших аматорських праць.



Не допускається стосування електроінструменту до шліфування матеріалів, що містять магній, азбест, або таких, що вкриті гіпсом.

ОПИС МАЛЮНКІВ

Перелік елементів зовнішнього вигляду електроінструменту, що зазначений нижче, стосується малюнків до цієї інструкції.

1. Кнопка блокування кнопки ввімкнення
2. Кнопка ввімкнення
3. Ємність для збирання пилу
4. Пацівок відсмоктування пилу
5. Робоча поверхня
6. Ручка регулювання швидкості обертів мотору

* Існує можливість відмінності між фактичним зовнішнім виглядом електроінструменту та таким, що зображений на малюнку.

ОПИС ГРАФІЧНИХ СИМВОЛІВ



УВАГА!



ЗАСТЕРЕЖЕННЯ



МОНТАЖ/НАЛАШТУВАННЯ



ІНФОРМАЦІЯ

ПРИНАЛЕЖНОСТІ Й АКСЕСУАРИ

- | | |
|-----------------------------------------------------|---------|
| 1. Ємність для збирання пилу | - 1 шт. |
| 2. Поверхня робоча 125 мм (укріплена на шліфмашині) | - 1 шт. |
| 3. Поверхня робоча 150 мм | - 1 шт. |
| 4. Папір наждачний 125 мм (різної зернистості) | - 3 шт. |
| 5. Папір наждачний 150 мм (різної зернистості) | - 3 шт. |
| 6. Ключ торцевий шестигранний | - 1 шт. |
| 7. Кейс до переносування і зберігання | - 1 шт. |

ПІДГОТОВКА ДО РОБОТИ

ЗАСАДИ ПІДБОРУ ПАПЕРУ НАЖДАЧНОГО



Наждачний папір з більш крупним зерном призначений до чорнової обробки більшості матеріалів, натомість папір з дрібнішим зерном — до фінішної.

- В разі, якщо поверхня є нерівною, її обробку починають папером з більш крупним зерном, й обробляють аж поверхню не буде вирівняно.
- Тоді використовують папір середньозернистий з метою усунення слідів після обробки крупнозернистим папером.
- Обробку поверхні закінчують дрібнозернистим папером.

НАДІВАННЯ ПАПЕРУ НАЖДАЧНОГО





Шліфмашина посідає робочу поверхню, на яку папір кріпиться за допомогою «липучки», що допомагає швидко його міняти.

- Сумістіть наждачний папір із робочою поверхнею (5) таким чином, щоб його отвори «а» співпали з отворами у робочій поверхні шліфмашини й притисніть, що сприятиме найбільш ефективному відсмоктуванню пилу (**мал. А**).
- Щоб стягти наждачний папір, візьміться за нього з одного боку й потягніть на себе.



Допускається використовувати тільки перфорований наждачний папір, що уможливорює відсмоктування пилу крізь робочу поверхню до пристрою відсмоктування пилу. Щоразу перед зміною наждачного паперу слід очищати робочий диск від пилу та інших забруднень за допомогою, напр., щітки чи пензля.

ВІДСМОКТУВАННЯ ПИЛУ

-  Шліфмашина ексцентрикова обладнана ємністю до збирання пилу (3), що сприяє утриманню в чистоті поверхні, що її оброблюють.
- 
 - Вставте отвір ємності (3) до пацівка відсмоктування пилу (4) й зафіксуйте, повернувши праворуч (мал. В).
 - Упевніться, що ємність для збирання пилу міцно закріплена на пацівку відсмоктування пилу (4), для чого злегка потягніть за ємність (ємність для збирання пилу ущільнена за допомогою гумової кільцевої прокладки).
-  Мішок-пилосбирач знаходиться у пластиковому корпусі. Щоб випорожнити мішок, стягніть задню частину пластикового корпусу, зніміть мішок з кріплення та витрусіть. Встановлення мішка відбуваються у зворотному порядку.

ПОРЯДОК РОБОТИ/РОБОЧІ НАЛАШТУВАННЯ

ВМИКАННЯ І ВИМИКАННЯ

-  **Напруга живлення в мережі повинна відповідати характеристикам, вказаним в таблиці на шліфмашинці.**

Режим короткотривалої праці: натисніть й утримуйте натиснутою кнопку ввімкнення (2).

Безперервний режим: натисніть кнопку ввімкнення (2) й заблокуйте її шляхом натиснення кнопки блокування (1) (мал. D).

Вимкнення: натисніть й відпустіть кнопку ввімкнення (2).

КОЛІЩАТКО РЕГУЛЮВАННЯ ШВИДКОСТІ ОБЕРТАННЯ ШПИНДЕЛЯ

-  Шліфмашина ексцентрикова допускає експлуатацію з різними швидкостями обертання шпинделя. Регулювання відбувається шляхом підкручування коліщатка регулювання швидкості обертання (6) (мал. E) Це дозволяє встановити таку швидкість обробки, що відповідає властивостям матеріалу. Діапазон швидкостей становить від 1 до 5 і «MAX».
- Більші цифри на коліщатку відповідають вищій швидкості обертання (6) (мал. E).

-  Відповідний підбір швидкості обертів слід виконувати при ввімкненій на яловому ході шліфмашині, причому кнопка блокування кнопки ввімкнення повинна бути натиснутою. Встановлена таким чином швидкість обертання під час праці шліфмашини з навантаженням може дещо зменшуватись.

ПОРЯДОК ПРАЦІ ШЛІФМАШИНКОЮ ЕКСЦЕНТРИКОВОЮ

-  • Шліфмашинка повинна спиратися всією робочою поверхнею на площину матеріалу, що його оброблюють.
- Ввімкнути шліфмашинку й, спричиняючи на неї помірний тиск, круговими рухами пересувати її по матеріалу вздовж або впоперек матеріалу.
- До чорнової роботи допускається використовувати наждачний папір з більшим зерном, натомість до фінішної обробки - дрібнозернистий папір. Зернистість паперу рекомендується добирати шляхом проб.
- Для того щоб закінчити обробку поверхні, слід зменшити тиск на шліфмашинку, піднести шліфмашинку над поверхнею, й тільки тоді вимкнути електромотор.

ЗБЕРІГАННЯ ТА ОБСЛУГОВУВАННЯ

-  **Перед тим як регулювати, ремонтувати електроінструмент чи встановлювати витратні матеріали, устаткування слід вимкнути кнопкою ввімкнення й витягти виделку з розетки.**

ДОГЛЯД І ЗБЕРІГАННЯ

-  • Рекомендується чистити устаткування щоразу після користування.
- Не допускається чищення устаткування за допомогою води чи іншої рідини.
- Устаткування допускається чистити виключно за допомогою сухої ганчірки, пензля або струменем стисненого повітря низького тиску. Не допускається використовувати при цьому ані мийні засоби, ані розчинники, оскільки вони здатні пошкодити пластикові елементи електроінструменту.
- Вентиляційні щілини в корпусі двигуна належить утримувати в чистоті, щоб запобігти перегріванню електроінструмента.

- У разі появи надмірного іскрення комутатору устаткування слід передати кваліфікованому спеціалісту на перевірку стану вугільних щіток двигуна.
- Устаткування зберігають у сухому місці, недоступному для дітей.

ЗАМІНА РОБОЧОЇ ПОВЕРХНІ



Якщо існує необхідність заміни робочої поверхні на іншу або нову (наприклад, у разі пошкодження):

- Викрутіть гвинти, що кріплять робочу поверхню (5) (мал. F).
- Зняти й замінити робочу поверхню.
- Притягніть гвинти кріплення.

ЗАМІНА ВУГІЛЬНИХ ЩІТОК



Вугільні щітки в двигуні, що зносилися (тобто коротші за 5 мм), спалені чи тріснуті, слід негайно замінити. Завжди слід замінити обидві щітки одночасно.

Заміну вугільних щіток завжди слід доручати кваліфікованим спеціалістам та використовувати виключно оригінальні запчастини.



В разі будь-яких неполадок слід звертатися до авторизованого сервісного центру виробника.

ТЕХНІЧНІ ХАРАКТЕРИСТИКИ

НОМІНАЛЬНІ ХАРАКТЕРИСТИКИ

Шліфмашинка ексцентрикова	
Характеристика	Показник
Напруга живлення	230 В зм.стр.
Частота струму	50 Гц
Номінальна потужність	430 Вт
Швидкість обертів без навантаження	5000-13000 хв. ⁻¹
Частота осциляції	10000-26000 хв. ⁻¹
Крок осциляції	2 мм
Розмір робочої поверхні	125/150 мм
Розмір наждачного паперу	125/150 мм
Клас електроізоляції	II
Вага	1,96 кг
Рік виготовлення:	2014

ІНФОРМАЦІЯ ПРО РІВЕНЬ ШУМУ І КОЛИВАНЬ

Рівень акустичного тиску $L_{pA} = 77$ дБ (A) $K = 3$ дБ(A)

Рівень акустичної потужності $L_{wA} = 88$ дБ (A) $K = 3$ дБ(A)

Значення вібрації (прискорення коливань) $a_n = 7,6$ м/с² $K=1,5$ м/с²

ОХОРОНА СЕРЕДОВИЩА

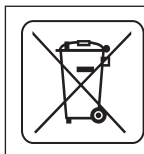

Зужиті продукти, що працюють на електричному живленні, не слід викидати разом з побутовими відходами, а утилізувати в спеціальних закладах. Відомості про утилізацію можна отримати в продавця продукції чи в органах місцевої адміністрації. Відпрацьовані електричні та електронні прилади містять речовини, що не є сприятливими для природного середовища. Обладнання, що не передається до переробки, може становити небезпеку для середовища та здоров'я людини.

* Виробник залишає за собою право вносити зміни.

«Grupa Torhex Spółka z ograniczoną odpowiedzialnością» Spółka komandytowa, з юридичною адресою в Варшаві, ul. Pograniczna 2/4, (тут і далі згадуване як «Grupa Torhex») сповіщає, що всі авторські права на зміст даної інструкції (тут і далі називаної «Інструкція»), в тому на її текст, розміщені світлини, схематичні рисунки, креслення, а також розташування текстових і графічних елементів належать виключно до Grupa Torhex і застережені відповідно до Закону від 4 лютого 1994 року «Про авторське право й споріднені права» (див. орган держдруку Польщі «Dz. U.» 2006 № 90 п. 631 з подальш. зм.). Копіювання, переробка, публікація, переробка в комерційних цілях всієї Інструкції чи окремих її елементів без письмового дозволу Grupa Torhex суворо заборонене. Недотримання до цієї вимоги тягне за собою цивільну та карну відповідальність.

EXCENTERCSISZOLÓ 59G347

FIGYELEM: AZ ELEKTROMOS KÉZISZERSZÁM ÜZEMBE HELYEZÉSE ELŐTT FIGYELMESEN OLVASSA EL EZT A HASZNÁLATI UTASÍTÁST ÉS ŐRIZZE AZT MEG KÉSŐBBI FELHASZNÁLÁS CÉLJÁRA.

RÉSZLETES BIZTONSÁGI ELŐÍRÁSOK

Fa- és fémfelületek csiszolása során, ha azok pl. ólomtartalmú festékekkel festettek, káros, mérgező por keletkezhet. A keletkező por belélegzése ilyen esetben a szerszámot használó és a közelben tartózkodó személyek egészségére káros hatással lehet. Használjon megfelelő személyes védőeszközöket: porálarcot, védőszemüveget. Csatlakoztasson poredszívó berendezést a szerszámhoz.

A CSISZOLÓGÉP HASZNÁLATBAVÉTELE ELŐTT

- Használat közben a csiszológépet tartsa két kézzel, biztos fogással.
- A csiszológép beindítása előtt győződjön meg arról, hogy a csiszolópapír nem érinti-e a megmunkálandó felületet.
- A csiszológép beindítása előtt győződjön meg arról, hogy a csiszolópapír rögzítése megfelelő-e.
- Tilos a csiszológép mozgó részeit érinteni.
- Tilos a csiszológépet kikapcsolása után, a mozgó részek leállása előtt letenni.
- Használjon porálarcot, ha a csiszolás közben por keletkezik. Az ólomtartalmú festékekkel festett felületek, egyes fajták és fémek csiszolása során keletkező por az egészségre káros hatású.
- Gyermekek és terhes nők ne tartózkodjanak abban a helységben, ahol a csiszológéppel ólomvegyületeket tartalmazó festékrétegeket távolítanak el.
- Abban a helységben, ahol a csiszológéppel ólomvegyületeket tartalmazó festékrétegeket távolítanak el, tilos ételek, italok fogyasztása és a dohányzás.
- Elkerülendő a hosszú hálózati hosszabbítók használata.

A CSISZOLÓGÉP HASZNÁLATA SORÁN

- A csiszológéppel végzett munka során minden esetben viseljen zaj elleni fülvédőt és felálarcot.
- A csiszológép nem alkalmas nedves csiszolásra.
- Mielőtt a csiszológépet a hálózatra csatlakoztatja, ellenőrizze, hogy a gép kapcsolója kikapcsolt állásban van-e.
- A hálózati csatlakozókábelt tartsa távol a csiszológép mozgó részeitől.
- A kezelő feje fölött végzett munka közben viseljen zárt védőszemüveget.
- A csiszológéppel végzett munka során tilos túlzott, a csiszológép leállításához vezető nyomást gyakorolni a szerszámmra.

FIGYELEM! A szerszám beltéri alkalmazásra szolgál.

Az önmagában is biztonságos szerkezeti felépítés, a biztonsági megoldások és kiegészítő védőfelszerelések alkalmazása mellett is mindig fennmarad a munkavégzés közben bekövetkező balesetek minimális veszélye.

FELÉPÍTÉS, RENDELTETÉS

Az excentercsiszolók a II. szigetelési osztályba sorolt elektromos kéziszerszámok. A gépet egyfázisú, kommutátoros elektromotor hajtja meg. Az excentercsiszoló fa-, fém-, műanyag- és más anyagú felületek csiszolására, polírozására szolgál, a megfelelő finomságú csiszolópapír alkalmazásával. Felhasználási területük kiterjed az építési és felújítási munkákra, valamint az önállóan végzett otthoni barkácsolás során a legkülönbözőbb tevékenységekre.



Tilos a csiszológépet magnéziumot, azbesztet tartalmazó, vagy gipszsel borított felületek csiszolására használni.

AZ ÁBRÁK ÁTTEKINTÉSE

Az alkalmazott számozás a külön oldalakon található, a szerszámok részelemeit bemutató ábrák jelöléseit követi.

1. Az indítókapcsoló reteszelőgombja
2. Indítókapcsoló
3. Porgyújtó tartály
4. Porelvezető csonc
5. Csiszolótalp
6. Fordulatszám szabályozó forgatógomb

* Előfordulhatnak különbségek a termék és az ábrák között.

AZ ALKALMAZOTT PIKTOGRAMOK MAGYARÁZATA



FIGYELEM



FIGYELMEZTETÉS



ÖSSZESZERELÉS/BEÁLLÍTÁS



TÁJÉKOZTATÓ

TARTOZÉKOK, KIEGÉSZÍTŐ FELSZERELÉSEK

- | | |
|-------------------------------------------------------|--------|
| 1. Porgyújtó tartály | - 1 db |
| 2. 125 mm-es csiszolótalp (a gépre szerelve) | - 1 db |
| 3. 150 mm-es csiszolótalp | - 1 db |
| 4. 125 mm-es csiszolópapír (többféle szemcseméretben) | - 3 db |
| 5. 150 mm-es csiszolópapír (többféle szemcseméretben) | - 3 db |
| 6. Imbuszkulcs | - 1 db |
| 7. Hordtáska | - 1 db |

FELKÉSZÜLÉS AZ ÜZEMBEHELYEZÉSRE

A CSISZOLÓPAPÍR MEGVÁLASZTÁSA



A durvább, nagyobb szemcsésű csiszolópapírt az anyagok többsége esetében az előmegmunkálás során alkalmazzák, míg a finomszemcsés papírokat a végső, készre csiszoláshoz.

- Ha a megmunkálandó felület egyenetlen, a csiszolást nagyszemcsésű papírral kell megkezdeni, és a felületet egyenletesre kell csiszolni.
- Ezután közepes szemcsésű papírral el kell távolítani a nagy szemcsésű papírral végzett csiszolás nyomait.
- Befejezőként apró szemcsésű papírral kell a végső, készre csiszolást elvégezni.

A CSISZOLÓPAPÍR FELERŐSÍTÉSE



A csiszoló talpa tépőzáras megoldású, így a csiszolópapír könnyen és gyorsan cserélhető.

- Közelítse a csiszolópapírt a (5) csiszolótalpához úgy, hogy annak „a” nyílásai a csiszolótalp nyílásai fölé helyezkedjenek el, majd így szorítsa rá – ez biztosítja a hatékony porelszívást (A. ábra).
- A csiszolópapír levételéhez hajtsa fel egyik oldalon a szélét, majd rántsa le.





Használjon lyuggatott csiszolópapírt, hogy a keletkező por a csiszolótalp nyílásain keresztül a porelszívó rendszerbe juthasson. Minden csiszolópapír-cserénél tisztítsa meg a csiszolótalpat, távolítsa el róla a port és a szennyeződések, pl. kefe vagy ecset segítségével.

PORELVEZETÉS



Az excentercsiszoló felszerelések közé tartozik a (3) porgyújtó tartály, amely a megmunkált felület tisztaságának megőrzését segíti.



-  A (3) porgyűjtő tartály csatlakozóját húzza rá a (4) porelvezető csonkra, és jobbra fordítással rögzítse (B. ábra).
- Ellenőrizze a portartály rögzítését a (4) porelvezető csonkon a tartály enyhe kihúzásával (a portartály gumi o-ringgel tömített).
-  A porzsák műanyag házban kapott helyet. Kiürítéséhez a műanyag ház hátsó részét le kell tolni, a porzsákat le kell oldani a rögzítéséről, és ki kell üríteni a tartalmát. A porzsák visszaszerelése a levétellel ellentétes műveleti sorrendben történik.

MUNKAVÉGZÉS / BEÁLLÍTÁSOK

A BE- ÉS KIKAPCSOLÁS

-  **A hálózati feszültség egyezzen meg a csiszológép gyári adattábláján feltüntetett feszültséggel.**
- Rövid idejű munkavégzés:** Nyomja be a (2) indítókapcsolót, és tartsa benyomva.
- Folyamatos munkavégzés:** Nyomja be a (2) indítókapcsolót, és rögzítse az indítókapcsolót reteszelő (1) gomb benyomásával (D. ábra).
- Kikapcsolás:** Nyomja be és engedje fel az (2) indítókapcsolót.

FORDULATSZÁM SZABÁLYOZÓ FORGATÓGOMB

-  Az excentercsiszolóval lehetséges többféle fordulatszámra lehet dolgozni. Szabályozására a (6) fordulatszám szabályozó forgatógomb szolgál. Ez lehetővé teszi azt, hogy a szerszám a megmunkált anyag tulajdonságainak megfelelő sebességgel dolgozzon. A szabályozási tartomány: 1 – 5 és MAX. Minél nagyobb szám jelenik meg a fordulatszám szabályozó (6) forgatógomb palástján (E. ábra), annál nagyobb a csiszológép munkasebessége.
-  A megfelelő fordulatszám beállítását terhelés nélkül működő excentercsiszolón, reteszelt indítókapcsoló mellett végezze. A beállított fordulatszám az excentercsiszoló terhelésével csökkenhet.

MUNKAVÉGZÉS AZ EXCENTERCSISZOLÓVAL

-  A csiszolótalp teljes felülete fekdjön fel a megmunkált felületre.
- Kapcsolja be a csiszológépet, és enyhe nyomást gyakorolva rá tolja azt a megmunkált anyagon körkörös mozgással, hossz- vagy harántirányban.
- A nagyoló munkákhoz durvaszemcsés csiszolópapírt használjon, míg a készre csiszoláshoz finomszemcsést. A csiszolópapír fajtáját legjobb próbák alapján megválasztani.
- A polírozás befejeztével csökkentse a csiszológépre gyakorolt nyomást, majd emelje azt fel a megmunkált felületről, és csak ezután kapcsolja ki.

KEZELÉS, KARBANTARTÁS

-  **Bármilyen szerelési, beállítási, javítási vagy karbantartási művelet megkezdése előtt áramtalanítsa a szerszámot a hálózati csatlakozó kihúzásával.**
- A csiszológépet tartsa tisztán.
- Ne feledje, hogy a szerszám házán található szellőzőnyílásoknak mindig szabadon átjárhatóknak kell maradniuk.
- Soha ne használjon a műanyag elemek tisztításához maró hatású szereket.
- Ha a motor kommutátorában túlzott szikraképződést tapasztal, ellenőrizze a szénkefék állapotát.

KARBANTARTÁS, TÁROLÁS

-  Minden esetben ajánlott a használat befejeztével azonnal megtisztítani a szerszámot.
- A tisztításához tilos vizet vagy más folyadékot használni.
- A csiszológépet tisztítsa száraz törlőkendővel vagy fúvassa le alacsony nyomású sűrített levegővel. Ne használjon semmilyen tisztítószert vagy oldószert, mert károsíthatják a műanyagból készült elemeket.
- Rendszeresen tisztítsa ki a motorház szellőzőnyílásait, hogy megelőzze ezzel a motor esetleges túlmelegedését.
- Ha a motor kommutátoránál túlzott szikraképződést tapasztal, ellenőriztesse szakemberrel a motor szénkeféinek állapotát.
- A falcsiszolót száraz, gyermekektől elzárt helyen kell tárolni.

A CSISZOLÓTALP CSERÉJE

 Ha a csiszolótalpat másikra kell cserélnie, vagy ha a csiszolótalp sérült:

- Csavarja ki a (5) csiszolótalpat rögzítő csavarokat (**F. ábra**).
- Vegye le és cserélje ki a csiszolótalpat.
- Csavarja be és húzza meg a rögzítőcsavarokat.

A SZÉNKEFÉK CSERÉJE

 **A motor elhasználódott (5 mm-nél rövidebb), elégett vagy elrepedt szénkeféit azonnal ki kell cserélni. A két szénkefét minden esetben együtt kell kicserélni.**

A szénkefék cseréjét kizárólag képzett szakemberrel végeztesse, eredeti alkatrészek felhasználásával.

 Bármiféle felmerülő meghibásodás javítását bízza a gyári márkaszervizre.

MŰSZAKI JELLEMZŐK

MŰSZAKI ADATOK

Excentercsiszoló	
Jellemző	Érték
Tápfeszültség	230 V AC
Hálózati frekvencia	50 Hz
Névleges teljesítmény	430 W
Üresjárat fordulatszám	5000-13000 min ⁻¹
Rezgésszám	10000-26000 min ⁻¹
Rezgésátmérő	2 mm
A csiszolótalp méretei	125 mm/150 mm
A csiszolópapír méretei	125 mm/150 mm
Érintésvédelmi besorolási osztály	II
Tömeg	1,96 kg
Gyártás éve	2014

ZAJ- ÉS REZGÉSVÉDELMI ADATOK

Poziom ciśnienia akustycznego: $L_{pA} = 77$ dB(A) $K = 3$ dB(A)

Poziom mocy akustycznej: $L_{wA} = 88$ dB(A) $K = 3$ dB(A)

Egyenértékű súlyozott rezgésyorsulás: $a_n = 7,6$ m/s² $K=1,5$ m/s²

KÖRNYEZETVÉDELLEM



Az elektromos üzemű termékeket ne dobja ki a házi szeméttel, hanem azt adja le hulladékkezelésre, hulladékgyűjtésre szakosodott helyen. A hulladékkezeléssel kapcsolatos kérdéseire választ kaphat a termék kereskedőjétől, vagy a helyi hatóságoktól. Az elhasznált elektromos és elektronikai berendezések a természeti környezetre ható anyagokat tartalmaznak. A hulladékkezelésnek, újrahasznosításnak nem alávetett berendezések potenciális veszélyforrást jelentenek a környezet és az emberi egészség számára.

* A változtatás joga fenntartva!

A „Grupa Topex Spółka z ograniczoną odpowiedzialnością” Spółka komandytowa (székhelye: Varsó, ul. Pograniczna 2/4) (a továbbiakban: „Grupa Topex”) kijelenti, hogy a jelen használati utasítás (továbbiakban „Használati Utasítás”) tartalmával – ideértve többek között annak szövegével, a felhasznált fényképekkel, vázlatokkal, rajzokkal, valamint a formai megjelenéssel – kapcsolatos összes szerzői jog a Grupa Topex kizárólagos tulajdonát képezi és mint ilyenek jogi védelem alatt állnak, az 1994. február 4-i, a szerzői és ahhoz hasonló jogokról szóló törvényben foglaltak szerint (Dz.U. (Törvényközlöny) 2006. évf. 90. szám 631. tétel, a későbbi változásokkal). A Használati Utasítás egészének vagy bármely részletének hasznoszerzés céljából történő másolása, feldolgozása, közzététele, megváltoztatása a Grupa Topex írásos engedélye nélkül polgárjogi és büntetőjogi felelősségre vonás terhe mellett szigorúan tilos.

SLEFUIITOR ROTATIV CU EXCENTRIC 59G347

NOTA: ÎNAINTE DE UTILIZAREA SCULELOR ELECTRICE TREBUIE CITITE ATENT INSTRUCȚIUNILE ȘI SA LE PASTREZI PENTRU VIITOR.

PRESCRIERI AMANUNTITE DE SECURITATE

Slefuint materiale din lemn sau de metal de ex. vopsite cu vopsele care conțin plumb, se poate emana praf dăunător/toxic. Contactul sau inhalarea asemenea praf poate amenința sănătatea operatorului cât și persoanelor alăturate. Trebuie întrebuintate mijloace de protejare personală și anume semimăști antipraf, ochelari de protecție. Slefuintorul trebuie concentrat la un sistem de absorbtie de praf.

ÎNAINTE DE UTILIZAREA MASINEI DE SLEFUIT

- În timpul utilizării, slefuintorul trebuie ținut sigur, cu ambele mâni.
- Înainte de a porni slefuintorul, trebuie să te asiguri că hârtia abrazivă este îndepărtată de la obiectul de prelucrat.
- Înainte de a porni slefuintorul trebuie să te asiguri că hârtia abrazivă este fixată bine.
- Nu atinge piesele în mișcare ale slefuintorului.
- Punând slefuintorul jos, așteaptă până ce piesele în mișcare se opresc.
- Dacă în timpul șlefuirii se emană praf, trebuie neapărat să-ți pui mască antipraf. Praful emanat în timpul șlefuirii unor suprafețe de lemn și de metal, vopsite cu vopsea cu conținut de plumb, este dăunător sănătății.
- Femeile gravide și copiii nu trebuie să intre în încăperile în care are loc șlefuirea obiectelor vopsite cu vopsea care conține plumb.
- În încăperile în care are loc șlefuirea obiectelor vopsite cu vopsea care conține plumb, nu este voie să măncați sau să beți și nici să fumați.
- Evitați întrebuintarea conductorilor de prelungire prea lungi.

ÎN TIMPUL UTILIZĂRII SLEFUIITORULUI

- În timpul utilizării slefuintorului, trebuie să porți totdeauna antifoane și mască antipraf.
- Mașina de șlefuit nu este destinată de a fi utilizată la ud.
- Înainte de a conecta slefuintorul la alimentare, verifică dacă butonul întrerupătorului este pe poziția declanșat.
- Conductorii de alimentare trebuie să fie totdeauna îndepărtați de piesele în mișcare ale slefuintorului.
- Lucrând cu slefuintorul deapra de capului (mai sus), neapărat trebuie să ai ochelari de protecție antiexfolierii.
- În timpul utilizării slefuintorului nu apăsa cu forță exagerată, în urma cărui fapt slefuintorul s-ar putea opri.

Remarcă! Utilajul servește la lucrări în interiorul încăperilor.

Cu toate că am proiectat construcția ciaoanului cât se poate de sigură, cu toate că în timpul lucrului se utilizează mijloace de protecție cât și mijloace suplimentare de securitate, totuși există riscul remanent de a suferi leziuni.

CONSTRUCTIA ȘI DESTINATIA

Mașina de șlefuit cu excentric este sculă electrică manuală cu izolație de clasa II-a. Aceste utilaje sunt acționate cu motor monofazic cu colector. Mașinile de șlefuit cu excentric sunt destinate pentru șlefuirea și lustruirea suprafețelor de lemn și metal, cât și din material sintetic și alte tipuri de suprafețe din material asemănător, întrebuintând hârtie abrazivă cu granule corespunzătoare. Acest tip de mașini de șlefuit, sunt utilizate la lucrări de renovare cât și la lucrări meșterire individuală de către amatori.



Nu utiliza slefuintorul la șlefuirea materialelor care conțin magneziu, azbest sau cu suprafețe acoperite cu ipsos.

DESCRIEREA PAGINILOR GRAFICE

Numerale de mai jos se referă doar la elementele utilajului prezentat în paginile grafice ale prezentei instrucțiuni.

1. Buton de blocarea Intrerupătorului
2. Intrerupător
3. Recipient de praf
4. Stuț de exhausarea prafului
5. Talpa de lucru
6. Buton de reglarea vitezei de rotire

* Pot apare mici diferențe între figură și produs

DESCRIEREA SEMNELOR GRAFICE



ATENȚIE



AVERTISIMENT



MONTAJ / AJUSTARI



INFORMATII

INZESTRAREA SI ACCESORIILE

- | | |
|-----------------------------------------------|----------|
| 1. Recipient pentru praf | - 1 buc. |
| 2. Talpa de lucru 125 mm montată la polizor) | - 1 buc. |
| 3. Talpa de lucru 150 mm | - 1 buc. |
| 4. Hârtie abrazivă 125 mm (gradație diferită) | - 3 buc. |
| 5. Hârtie abrazivă 150 mm (gradație diferită) | - 3 buc. |
| 6. Cheie hexagonală | - 1 buc. |
| 7. Waliză de transport | - 1 buc. |

PREGATIREA PENTRU LUCRU

ASORTAREA HARTIEI ABRAZIVE



Hârtia abrazivă cu granule mari se întrebuințează la prelucrarea brută a materialelor, iar hârtia cu granule mai mici la lucrări de finisare.

- Când suprafața de prelucrat nu este netedă, lucrul trebuie început cu hârtie abrazivă cu granule mari, continuând până la netezirea suprafeței.
- Apoi se utilizează hârtie abrazivă cu granule mai mici, cu scopul de a elimina urmele lăsate de prelucrarea cu hârtia cu granule mari.
- Finisarea se face cu hârtie abrazivă cu granule foarte mici.

FIXAREA HARTIEI ABRAZIVE





Polizorul este înzestrat cu talpă de lucru, cu așa zisul scai, care permite schimbarea rapidă a hârtiei.

- Apropie hârtia abrazivă la talpa de lucru (5) luând în seamă orificiile „a” care trebuie să corespundă cu orificiile tălpii polizorului, apoi aps-o la talpă, asigurând în acest mod eliminarea efectivă a prafului (fig. A).
- Cu scopul scoaterii hârtiei abrazive, trebuie prins de un colț, apoi trasă.



A se utiliza hârtie abrazivă perforată, ca praful produs să poată trece, prin orificiile tălpii de lucru spre stuțul de exhausare. Înainte de schimbarea hârtiei abrazive, de fiecare dată, talpa de lucru trebuie curățată de praf cât și de tot felul de reziduri. de ex. cu perie sau cu penson.

ELIMINAREA PRAFULUI



-  Polizorul cu excentric, este înzestrat cu recipient de adunarea prafului (3), având ca scop menținerea curată a suprafeței prelucrate.
-  • Bagă fixatorul recipientului de praf (3) la ștuțul de extragerea prafului (4) și asiguă-l rotindu-l spre dreapta. (fig. B).
- Verifică, dacă recipientul de praf este bine fixat pe ștuțul de extragerea prafului (4), trăgând ușor de recipientul de praf (recipientul de praf este etanșat cu garnitură de cauciuc, inel o-ring).
-  Sacul pentru praf este amplasat în carcasa de plastic. Cu scopul golirii sacului, trebuie scoasă partea din spatele carcasei, apoi scos sacul și varsat conținutul. Montarea sacului se face pe rand, în mod invers față de demontaj.

LUCRUL / AJUSTARILE

PORNIREA / OPRIREA

-  **Tensiunea de alimentare trebuie să corespundă cu tensiunea înscrisă pe plăcța de fabricație a slefuitorului.**
Lucrul de spurtă durată: Apasă butonul întrerupătorului (2) și ține-l apăsat
Lucrul continuu: Apasă butonul întrerupătorului (2) și aigură-l apăsând butonul de blocarea întrerupătorului (1) (fig. D).
Oprirea: Apasă și eliberează apăsarea butonului. Întrerupătorului (2)

BUTONUL DE AJUSTAREA VITEZEI DE ROTIRE

-  Polizorul cu excentric poate funcționa cu viteze diferite. Ajustarea vitezei se face rotind butonul vitezei de rotire (6). În acest mod, poți să ajustezi viteza necesară a sculei electrice, pentru necesitățile prelucrării materialului respectiv. Gama ajustării este cuprinsă între 1 și 5 și MAX.
Cu cât numărul de pe perimetrul butonului de ajustarea vitezei este mai mare, cu atât viteza de rotire a polizorului este mai mare. (6) (fig. E).
-  Viteza de rotire necesară, corespunzătoare pentru lucrul care va fi efectuat, se ajustează atunci când polizorul este în funcțiune, însă fără sarcină, după apăsarea butonului de blocarea întrerupătorului. Ajustarea vitezei de rotire, în timpul lucrului, poate fi mai mică.

EXECUTAREA LUCRULUI CU MASINA DE SLEFUIT CU EXCENTRIC

-  • Toată suprafața șlefuitoare a platoului de șlefuire trebuie să adereze la suprafața prelucrată.
- După pornirea slefuitorului, apasă-l moderat, deplasându-l rotativ pe materialul prelucrat, în direcții transversale sau longitudinale.
- La lucrări brute se utilizează hârtie abrazivă cu granule mari, iar la lucrări de finisare, cu granule mici. Hârtia abrazivă se asortează, cel mai bine, pe cale de probe.
- La terminarea șlefuirii, se ușurează apăsarea slefuitorului, iar motorul slefuitorului se oprește după ridicare de pe suprafața prelucrată.

DESERVIREA SI INTRETINEREA

-  **Înainte de orice activități referitor la instalare, reglare, deservire sau reparație deconectează sula electrică de la alimentarea cu tensiune scoțând ștecherul din priza cu tensiune.**

CONSERVATIA SI PASTRAREA

-  • Se recomandă curățarea polizorului, după fiecare utilizare. Polizorul trebuie menținut totdeauna curat.
- An u se utiliza nici un fel de mijloace curățitoare, sau apă,
- Utilajul poate fi curățat cu o cârpă uscată sau cu aer comprimat de mică presiune. Nu utiliza nici un fel de mijloc curățitor, nici solvenți, deoarece poate duce la defectarea pieselor executate din material sintetic.
- Orificiile de ventilare ale motorului de pe carcasă trebuie să fie totdeauna curate, spre a evita supraîncălzirea utilajului.
- În cazul în care se va observa scânteiere exagerată pe colector, trebuie verificați cărbunii motorului de către persoană calificată în acest domeniu.
- Polizorul trebuie păstrat, totdeauna la loc uscat, inaccesibil copiilor.

SCHIMBAREA TALPII DE LUCRU

 Dependent de de necesităţi, dacă este necesară schimbarea tăpii de lucru, sau talpa de lucru se defectează trebuie :

- Deşurubează şuruburile de fixarea talpii de lucru (5) (fig. F).
- Inlocuieşte talpa, cu alta necesară.
- Înşurubează şuruburile de fixarea tăpii.

SCHIMBAREA PERIILOR DE CARBUNE

 Când cărbunii se vor scurta (cam până la 5 mm) vor fi crăpaţi sau vor fi arşi, trebuie înlocuiţi cu alţi cărbuni noi. Totdeauna, cărbunii trebuie înlocuiţi simultan.

Schimbarea cărbunilor trebuie încredinţată exclusiv persoanei calificate în acest domeniu şi care va întrebuiţa piese originale.

 Ori ce fel de defecte trebuie să fie eliminate de către servisul autorizat al firmei producătoare.

PARAMETRII TEHNICI

DATE NOMINALE

Slefuitor cu excentric	
Parametrul	Vloarea
Tensiunea de alimentare	230 V AC
Frecvenţa de alimentare	50 Hz
Putere nominală	430 W
Viteza de rotire fără sarcină	5000-13000 min ⁻¹
Numărul de oscilaţii	10000-26000 min ⁻¹
Cursa oscilaţiei	2 mm
Dimensiunea tăpii de şlefuire	125 mm/150 mm
Dimensiunea hârtiei abrazive	125 mm/150 mm
Clasa de protejare	II
Greutate	1,96 kg
Anul producţiei	2014

DATE REFERITOR LA ZGOMOT SI VIBRATII

Nivelul presiunii acustice: $L_{p_A} = 77 \text{ dB(A)}$ $K = 3 \text{ dB(A)}$

Nivelul puterii acustice: $L_{w_A} = 88 \text{ dB(A)}$ $K = 3 \text{ dB(A)}$

Valoarea acceleraţiei vibraţiilor: $a_h = 7,6 \text{ m/s}^2$ $K = 1,5 \text{ m/s}^2$

PROTEJAREA MEDIULUI



Produsele acţionate electric nu pot fi aruncate la deşeurile menajere, trebuie predate la utilizarea lor de către întreprinderile corespunzătoare. Informaţii referitor la utilizare poate da vânzătorul produsului respectiv sau organele locale. Utilajele electrice şi electronice uzate conţin substanţe dăunătoare mediului natural. Utilajele ne supuse reciclării sunt foarte periculoase pentru mediu şi pentru sănătatea oamenilor.

* Se rezervă dreptul la efectuarea schimbărilor.

“Grupa Topex SRL” Societate comanditară cu sediul în Varşovia str.Pograniczna 2/4 (în continuare “Grupa Topex”) informează că, toate drepturile de autor referitor la instrucţiunile prezente (în continuare “instrucţiuni”) atât conţinutul, fotografiile , schemele, desenele cât şi compoziţia, aparţin exclusiv Grupa Topex-ului fiind ocrotite de drept în baza legii din 4 februarie 1994, referitor la drepturile autorului şi similare (Legea 2006 nr.90 poz.631 cu republicările ulterioare). Copierea, schimbarea, publicarea, modificarea parţială sau totală cu scop comercial fără acceptarea în scris a Grupa Topex-ului, este strict interzisă şi poate fi trasă la răspundere de drept civil şi penal

EXCENTRICKÁ BRUSKA 59G347

POZOR: PŘED ZAHÁJENÍM POUŽÍVÁNÍ ELEKTRICKÉHO NÁRADÍ SI PEČLIVĚ PŘEČTĚTE TENTO NÁVOD A USCHOVEJTE JEJ PRO POZDĚJŠÍ POTŘEBU.

PODROBNÉ BEZPEČNOSTNÍ POKYNY

Při broušení dřevěných a kovových povrchů, které jsou např. natřené barvami s příměsí olova, může vznikat škodlivý/toxický prach. Kontakt s tímto prachem nebo jeho vdechování může ohrozit zdraví osoby obsluhující nářadí nebo přítomných nepovolaných osob. Je nutno používat příslušné osobní ochranné prostředky, např.: filtrační polomasky, ochranné brýle. Je třeba připojit zařízení pro odvádění prachu.

PŘED ZAHÁJENÍM POUŽÍVÁNÍ BRUSKY

- Při používání brusku pevně držte oběma rukama.
- Před zapnutím brusky se přesvědčte, zda se brusný papír nedotýká povrchu, který má být obráběn.
- Před zapnutím brusky se přesvědčte, zda je brusný papír řádně připevněn.
- Nedotýkejte se pohybujících se součástí brusky.
- Po vypnutí brusku neodkládejte, dokud se pohybující se součásti nezastaví.
- Používejte ochrannou masku, pokud se při broušení tvoří prach. Prach tvořící se při broušení povrchů natřených olověnou barvou, některých druhů dřeva a kovu je škodlivý.
- Zabraňte přístupu těhotných žen a dětí do místnosti, ve které je pomocí brusky odstraňována barva obsahující sloučeniny olova.
- Nejezte, nepijte a nekuřte v místnosti, ve které je pomocí brusky odstraňována barva obsahující sloučeniny olova.
- Nepoužívejte dlouhé prodlužovací kabely.

PŘI POUŽÍVÁNÍ BRUSKY

- Při práci s bruskou vždy používejte chrániče sluchu a ochrannou polomasku.
- Bruska není vhodná pro práci na mokro.
- Před zapojením brusky do elektrické sítě zkontrolujte, zda se zapínač nenachází v poloze „zapnuto“.
- Napájecí kabel zařízení se nikdy nesmí dostat do kontaktu s pohybujícími se součástmi brusky.
- Při práci s bruskou ve výšce přesahující výšku postavy používejte uzavřené ochranné brýle nebo brýle na ochranu proti odpráskávajícímu povrchu.
- Při broušení na brusku příliš netlačte, protože by mohlo dojít k jejímu zastavení.

POZOR! Zařízení slouží k práci v uzavřených prostorách.

I přes použití konstrukce bezpečné z podstaty věci, používání zajišťujících prostředků a dodatečných ochranných prostředků, vždy existuje reziduální riziko poranění během práce.

KONSTRUKCE A URČENÍ

Excentrická bruska je ručním elektrickým nářadím s izolací II. třídy. Zařízení je poháněno jednofázovým komutátorovým motorem. Excentrická bruska je určena k broušení a leštění dřevěných a kovových povrchů, povrchů z umělé hmoty a jiných podobných materiálů za použití brusného papíru příslušné hrubosti. Používá se při provádění rekonstrukčních, stavebních a veškerých kutilských prací.



Nepoužívejte brusku k broušení materiálů obsahujících hořčík, azbest nebo k broušení povrchů pokrytých sádro.

POPIS STRAN S VYOBRAZENÍMI

Níže uvedené číslování se vztahuje k prvkům zařízení znázorněným na vyobrazeních v tomto návodu.

1. Tlačítko pro blokování zapínače
2. Zapínač
3. Nádoba na prach
4. Hrdlo pro odvádění prachu
5. Pracovní část
6. Otočný knoflík pro regulaci otáček

* Skutečný výrobek se může lišit od vyobrazení.

POPIS POUŽITÝCH GRAFICKÝCH OZNAČENÍ



POZOR



UPOZORNĚNÍ



MONTÁŽ/NASTAVENÍ



INFORMACE

VYBAVENÍ A PŘÍSLUŠENSTVÍ

- | | |
|-------------------------------------------------|--------|
| 1. Nádoba na prach | - 1 ks |
| 2. Pracovní část 125 mm (přimontovaná k brusce) | - 1 ks |
| 3. Pracovní část 150 mm | - 1 ks |
| 4. Brusný papír 125 mm (různá hrubost) | - 3 ks |
| 5. Brusný papír 150 mm (různá hrubost) | - 3 ks |
| 6. Šestihranný klíč | - 1 ks |
| 7. Přenosný kufřík | - 1 ks |

PŘÍPRAVA K PRÁCI

VOLBA BRUSNÉHO PAPIŘU



Brusný papír s hrubším zrnem je vhodný pro hrubé opracování většiny materiálů, papír s jemnějším zrnem se používá při dokončovacích pracích.

- Je-li povrch nerovný, pak začněte brousit za použití hrubozrnného papíru a pokračujte, dokud povrch nebude rovný.
- Následně použijte střednězrnný papír za účelem odstranění stop po opracování hrubozrnným papírem.
- Na závěr použijte jemnozrnný papír pro provedení konečné úpravy.

PŘIPEVŇOVÁNÍ BRUSNÉHO PAPIŘU



Bruska je vybavena pracovní částí se suchým zipem, což umožňuje snadnou a rychlou výměnu brusného papíru.

- Přiložte brusný papír k pracovní části (5) tak, aby se jeho otvory „a“ kryly s otvory v pracovní části brusky a přitlačte, což zajistí účinné odvádění prachu (**obr. A**).
- Pro sejmutí brusného papíru na jedné straně nadzvedněte a poté jej vytáhněte.



Používejte perforovaný brusný papír, aby se prach mohl dostávat otvory v pracovní části k instalaci odvádějící prach. Před každou výměnou brusného papíru očistěte pracovní část - odstraňte z ní prach a veškeré nečistoty např. pomocí kartáče nebo štětce.

ODVÁDĚNÍ PRACHU



Excentrická bruska je vybavena nádobou na prach (3) za účelem udržení čistoty obráběného povrchu.



- Nasadte úchyt nádoby na prach (3) na hrdlo pro odvádění prachu (4) a zajistěte jej otočením doprava (**obr. B**).
- Zkontrolujte pevnost uchycení nádoby na prach na hrdle pro odvádění prachu (4) lehkým potáhnutím za nádobu na prach (nádobu na prach je utěsněna pomocí gumového O-kroužku).



-  Sáček na prach je umístěny v plastovém krytu. Pro jeho vyprázdnění je třeba odsunout zadní část plastového krytu, sundat sáček na prach z jeho upevnění a odstranit jeho obsah. Montáž sáčku na prach probíhá v opačném pořadí než jeho demontáž.

PROVOZ / NASTAVENÍ

ZAPÍNÁNÍ / VYPÍNÁNÍ

-  **Síťové napětí musí odpovídat hodnotě napětí uvedené na typovém štítku brusky.**
Krátkodobý chod: Stiskněte tlačítko zapínače (2) a přidržte jej.
Trvalý chod: Stiskněte tlačítko zapínače (2) a zajistěte jej stisknutím tlačítka pro blokování zapínače (1) (obr. D).
Vypnutí: Stiskněte a uvolněte stisk tlačítka zapínače (2).

OTOČNÉ KOLEČKO PRO REGULACI OTÁČEK

-  Excentrická bruska umožňuje práci při různých otáčkách. Otáčky lze regulovat otočným knoflíkem pro regulaci otáček (6). Umožňuje to přizpůsobení pracovní rychlosti elektrického nářadí vlastnostem obráběného materiálu. Rychlost lze regulovat v rozsahu od 1 do 5 a MAX. Čím vyšší je číslo zobrazené na otočném kolečku pro regulaci otáček (6) (obr. E), tím vyšší je pracovní rychlost brusky.
-  Volba příslušných otáček se provádí, když excentrická bruska běží bez zatížení, při zapnutí funkce blokování zapínače. Nastavené otáčky mohou být během práce se zatížením nižší.

PRÁCE S EXCENTRICKOU BRUSKOU

-  • Celý brusný povrch pracovní části se musí dotýkat obráběného povrchu.
• Zapněte brusku a pohybujte jí krouživými pohyby v příčném nebo podélném směru po obráběném materiálu. Na brusku při tom mírně tlačte.
• Pro hrubé opracování používejte papír s hrubším zrnem, pro dokončovací práce papír s jemným zrnem. Pro volbu druhu brusného papíru je nejlepší jej vyzkoušet.
• Při dokončování leštění snižte tlak na brusku, nadzvedněte ji nad obráběný povrch a teprve pak ji vypněte.

PÉČE A ÚDRŽBA

-  **Před zahájením jakýchkoliv činností spojených s instalací, seřizováním, opravami nebo údržbou je nutno vytáhnout zástrčku napájecího kabelu ze síťové zásuvky.**

ÚDRŽBA A SKLADOVÁNÍ

-  • Doporučuje se čistit zařízení ihned po každém použití.
• K čištění nepoužívejte vodu ani jiné kapaliny.
• Čistěte brusku suchým hadříkem nebo proudem stlačeného vzduchu s nízkým tlakem. Nepoužívejte žádné čisticí prostředky ani rozpouštědla, protože může dojít k poškození plastových součástí.
• Pravidelně čistěte ventilační otvory v krytu motoru, aby nedocházelo k přehřátí zařízení.
• Vyskytuje-li se na komutátoru nadměrné jiskření, nechte zkontrolovat stav uhlíkových kartáčů motoru kvalifikovanou osobou.
• Uchovávejte brusku vždy na suchém místě mimo dosah dětí.

VÝMĚNA PRACOVNÍ ČÁSTI

-  Je-li nutná výměna pracovní části za jinou, nebo pokud je pracovní část poškozená, pak:
- Odšroubujte vruty, kterými je pracovní část upevněna (5) (obr. F).
 - Sejměte pracovní část a vyměňte ji.
 - Utáhněte upevňovací šrouby.

VÝMĚNA UHLÍKOVÝCH KARTÁČŮ



Opotřebované (kratší než 5 mm), spálené nebo prasklé uhlíkové kartáče motoru je třeba neprodleně vyměnit. Vždy je třeba vyměnit současně oba kartáče.

Uhlíkové kartáče smí vyměňovat pouze kvalifikovaná osoba za použití originálních dílů.



Veškeré závady je nutno nechat odstranit u autorizovaného servisu výrobce.

TECHNICKÉ PARAMETRY

JMENOVITÉ ÚDAJE

Excentrická bruska	
Parametr	Hodnota
Napájecí napětí	230 V AC
Napájecí kmitočet	50 Hz
Jmenovitý výkon	430 W
Otáčky bez zatížení	5000-13000 min ⁻¹
Počet oscilací	10000-26000 min ⁻¹
Zdvih oscilace	2 mm
Velikost brusné části	125 mm/150 mm
Velikost brusného papíru	125 mm/150 mm
Třída ochrany	II
Hmotnost	1,96 kg
Rok výroby	2014

ÚDAJE O HLUKU A VIBRACÍCH

Hladina akustického tlaku $L_{pA} = 77$ dB(A) $K = 3$ dB(A)

Hladina akustického výkonu $L_{wA} = 88$ dB(A) $K = 3$ dB(A)

Vážená hodnota zrychlení vibrací $a_h = 7,6$ m/s² $K = 1,5$ m/s²

OCHRANA ŽIVOTNÍHO PROSTŘEDÍ



Elektricky napájené výrobky nevyhazujte spolu s domácím odpadem, nýbrž odevzdejte je k likvidaci v příslušných závodech pro zpracování odpadu. Informace ohledně likvidace Vám poskytne prodejce nebo místní úřady. Použitá elektrická a elektronická zařízení obsahují látky škodlivé pro životní prostředí. Nerecyklovaná zařízení představují potenciální nebezpečí pro životní prostředí a zdraví osob.

* Právo na provádění změn je vyhrazeno.

„Grupa Topex Spółka z ograniczoną odpowiedzialnością“ Spółka komandytowa se sídlem ve Varšavě, na ul. Pograniczna 2/4 (dále jen: „Grupa Topex“) informuje, že veškerá autorská práva k obsahu tohoto návodu (dále jen: „návod“), včetně m.j. textu, použitých fotografií, schémat, výkresů a také jeho uspořádání, náleží výhradně firmě Grupa Topex a jsou právně chráněna podle zákona ze dne 4. února 1994, o autorských právech a právech příbuzných (sbírka zákonů z roku 2006 č. 90 položka 631 s pozdějšími změnami). Kopírování, zpracovávání, zveřejňování či modifikování celého návodu jakož i jeho jednotlivých částí pro komerční účely bez písemného souhlasu firmy Grupa Topex je přísně zakázáno a může mít za následek občanskoprávní a trestní stíhání.

EXCENTRICKÁ BRÚSKA 59G347

UPOZORNENIE: SKÔR, AKO ZAČNETE POUŽÍVAŤ TOTO ELEKTRICKÉ NÁRADIE, JE POTREBNÉ SI POZORNE PREČÍTAŤ TENTO NÁVOD A USCHOVAŤ HO NA ĎALŠIE POUŽITIE

DETAILNÉ BEZPEČNOSTNÉ PREDPISY

Pri brúsení drevených a kovových plôch, napr. natieraných farbami s prímесou olova, môže vzniknúť škodlivý/toxický prášok. Kontakt s takýmto práškom alebo jeho vdychovanie môže ohroziť zdravie obsluhujúcej osoby alebo okolostojacích osôb. Používajte primerané osobné ochranné prostriedky, ako napríklad: filtračné polomasky, ochranné okuliare. Pripojte zariadenie na odsávanie prachu.

PRED ZAČATÍM PRÁCE S BRÚSKOU

- Pri práci držte brúsku pevne obidvomi rukami.
- Pred zapnutím brúsky sa uistite, či sa nedotýka brúsnym papierom materiálu, ktorý má byť obrábaný.
- Pred zapnutím brúsky sa uistite, či je brúsný papier dobre upevnený.
- Nedotýkajte sa častí brúsky, ktoré sú je v pohybe.
- Po vypnutí neodkladajte brúsku skôr, ako sa zastavia jej pohyblivé časti.
- Ak pri brúsení vzniká prach, používajte ochrannú masku. Prach, ktorý vzniká pri brúsení povrchov natieraných farbami s obsahom olova, niektorých druhov dreva a kovov, je škodlivý.
- Tehotné ženy a deti by nemali vstupovať do miestnosti, v ktorej sa brúskou odstraňuje farba obsahujúca zlúčeniny olova.
- V miestnosti, v ktorej sa brúskou odstraňuje farba obsahujúca zlúčeniny olova, je zakázané jesť, piť alebo fajčiť.
- Vyhýbajte sa používaniu dlhých predlžovacích káblov.

PRI PRÁCI S BRÚSKOU

- Pri práci s brúskou vždy používajte slúchadlá na ochranu sluchu a ochranný respirátor.
- Brúška nie je vhodná na prácu na mokro.
- Pred pripojením brúsky do siete skontrolujte, či sa tlačidlo spínača nenachádza v polohe „zapnuté“.
- Napájací kábel zariadenia vždy držte v bezpečnej vzdialenosti od pohyblivých častí brúsky.
- Pri práci s brúskou nad hlavou obsluhujúcej osoby používajte chrániče očí alebo ochranné okuliare.
- Pri práci s brúskou na ňu nevyvíjajte nadmerný tlak, pretože ten by mohol viesť k zastaveniu brúsky.

POZOR! Zariadenie slúži na prácu v interiéri.

Napriek použitiu vo svojej podstate bezpečnej konštrukcie, používaniu bezpečnostných prostriedkov a dodatočných ochranných prostriedkov, vždy existuje minimálne riziko vzniku úrazov pri práci.

KONŠTRUKCIA A POUŽITIE

Excentrické brúsky sú ručné elektrické náradie s izoláciou 2. triedy. Zariadenia sú poháňané jednofázovým komutátorovým motorom. Excentrická brúška je určená na brúsenie a leštenie povrchov z dreva, kovu, plastických hmôt a iných podobných materiálov, pri použití brúsneho papiera s vhodnou zrnitosťou. Môžu sa používať v rámci opravárske-stavebných prác, ako aj všetkých činností z oblasti domáceho majstrovania.



Brúsku nepoužívajte na brúsenie materiálov obsahujúcich magnézium, azbest alebo povrchov pokrytých sadrou.

VYSVETLVKY KU GRAFICKEJ ČASTI

Nižšie uvedené číslovanie sa vzťahuje na súčasti zariadenia zobrazené v grafickej časti tohto návodu.

1. Aretačné tlačidlo spínača
2. Spínač
3. Nádoba na zbieranie prachu
4. Hrdlo na odvádzanie prachu

5. Brúsny disk
6. Koliesko na reguláciu rýchlosti otáčania

* Obrázok a výrobok sa nemusia úplne zhodovať.

VYSVETLIVKY POUŽITÝCH GRAFICKÝCH ZNAČIEK



POZOR



UPOZORNENIE



MONTÁŽ/NASTAVENIA



INFORMÁCIA

VYBAVENIE A PRÍSLUŠENSTVO

- | | |
|-----------------------------------------------|--------|
| 1. Nádoba na zbieranie prachu | - 1 ks |
| 2. Brúsny disk 125 mm (prímontovaný k brúske) | - 1 ks |
| 3. Brúsny disk 150 mm | - 1 ks |
| 4. Brúsny papier 125 mm (rôzna zrnitosť) | - 3 ks |
| 5. Brúsny papier 150 mm (rôzna zrnitosť) | - 3 ks |
| 6. Hexagonálny kľúč | - 1 ks |
| 7. Prenosný kufrík | - 1 ks |

PRED UVEDENÍM DO PREVÁDZKY

VOĽBA BRÚSNEHO PAPIERA



Brúsny papier s hrubšou zrnitosťou je vhodný na obrábanie väčšiny materiálov, kým papier s jemnejšou zrnitosťou sa používa pri záverečných prácach.

- Keď je povrch obrábaného materiálu nerovný, začnite prácu hrubozrnným papierom a pokračujte, až kým povrch nevyrovnáte.
- Potom použite papier so strednou zrnitosťou, aby ste odstránili stopy, ktoré zostali po obrábaní hrubozrnným papierom.
- Nakoniec na vykonanie záverečnej fázy použite jemnozrnný papier.

UPEVŇOVANIE BRÚSNEHO PAPIERA



Brúska ma brúsny kotúč so suchým zipsom, čo umožňuje ľahkú a rýchlu výmenu brúsneho papiera.

- Brúsny papier priblížte k brúsnemu disku (5) tak, aby sa jeho otvory „a“ kryli s otvormi v brúsnom disku brúsky a pritlačte, čo zaručí účinné odvádzanie prachu (rys. A).
- Brúsny papier zložte tak, že ho z jednej strany odtiahnete a následne potiahnete.



Používajte perforovaný brúsny papier, aby sa prach mohol cez otvory v brúsnom disku dostávať do inštalácie na odsávanie prachu. Pred výmenou brúsneho papiera treba brúsny disk vždy očistiť a odstrániť z neho prach a všetky nečistoty napr. pomocou kefy alebo štetca.

ODVÁDZANIE PRACHU



Súčasťou príslušenstva excentrickej brúsky je nádoba na zbieranie prachu (3), aby bola udržaná čistota obrábaného povrchu.



- Upínanie nádoby na prach (3) zasuňte do hrdla na odvádzanie prachu (4) a zaistite jeho otočením vpravo (obr. B).
- Skontrolujte pevnosť osadenia nádoby na prach na hrdle na odvádzanie prachu (4) ľahkým potiahnutím za nádobu na prach (nádobu na prach je utesená pomocou gumeného krúžku o-ring).



Vrecúško na prach sa nachádza v plastovom plášti. Na jeho vyprázdenie stiahnite zadnú časť plastového plášta, zložte vrecúško na prach z jeho upínania a odstráňte jeho obsah. Montáž vrecúška na prach prebieha v opačnom poradí ako jeho demontáž.

ZAPÍNANIE / VYPÍNANIE



Elektrické napätie v sieti musí zodpovedať hodnote elektrického napätia uvedenej na popisnom štítku brúsky.

Krátka práca: Stlačte tlačidlo spínača (2) a pridržte.

Nepretržitá práca: Stlačte tlačidlo spínača (2) a zabezpečte ho stlačením aretačného tlačidla spínača (1) (obr. D).

Vypínanie: Stlačte a uvoľnite tlak na tlačidlo spínača (2).

KOLIESKO NA NASTAVOVANIE RÝCHLOSTI OTÁČANIA



Excentrická brúska umožňuje prácu s rôznymi rýchlosťami. Nastavovanie sa vykonáva kolieskom na nastavovanie rýchlosti otáčania (6). Umožňuje to prispôbiť rýchlosť práce elektrického náradia vlastnostiam obrábaného materiálu. Rozsah nastavovania rýchlosti je 1- 5 a MAX.

Čím vyššie číslo sa zobrazuje na obvode kolieska na nastavenie rýchlosti otáčania (6) (obr. E), tým vyššia je rýchlosť práce brúsky.



Príslušnú voľbu rýchlosti otáčania vykonávajte vtedy, keď brúska beží naprázdno a zároveň je zapnutá funkcia blokovania spínača. Nastavený počet otáčok môže byť pri práci so zatažením nižší.

PRÁCA S EXCENTRICKOU BRÚSKOU



- Celá brúsna plocha pracovného disku musí byť v kontakte s obrábaným povrchom.
- Zapnite brúsku a prireraným tlakom ju posúvajte po obrábanom materiáli rotačnými pohybmi, priečnym alebo pozdĺžnym smerom.
- Na hrubé práce používajte brúsny papier s hrubšou zrnitosťou a na záverečné práce papier s jemnejšou zrnitosťou. Typ brúsneho papiera vyberajte najlepšie tak, že ho vyskúšate na obrábanom materiáli.
- Pred koncom leštenia znížte tlak na brúsku, nadvíhnite ju nad obrábanú plochu a až vtedy ju vypnite.

OŠETROVANIE A ÚDRŽBA



Skôr, ako začnete akúkoľvek činnosť súvisiacu s inštaláciou, nastavením, opravou alebo údržbou, vyberte konektor napájacieho kábla zo sieťovej zásuvky.

ÚDRŽBA A SKLADOVANIE



- Zariadenie sa odporúča čistiť hneď po každom jeho použití.
- Na čistenie nepoužívajte vodu ani iné kvapaliny.
- Brúsku čistite suchou handričkou alebo prefúkajte stlačeným vzduchom pod nízkym tlakom. Nepoužívajte žiadne čistiace prostriedky ani rozpúšťadlá; tieto by mohli poškodiť súčiastky z plastických materiálov.
- Pravidelne čistite vetracie otvory v plášti motora, aby nedošlo k prehriatiu zariadenia.
- V prípade, že dochádza k nadmernému iskreniu v komutátore, zverte kontrolu stavu uhlíkových kefiék motora kvalifikovanej osobe.
- Brúsku skladujte na suchom mieste mimo dosahu detí.

VÝMENA BRÚSNEHO DISKU



Ak je potrebné vymeniť brúsny disk za iný alebo keď je brúsny disk poškodený:

- Odmontujte závit upevňujúce brúsny disk (5) (obr. F).
- Zložte brúsny disk a vymeňte ho.
- Uťahnite upevňujúce závit.

VÝMENA UHLÍKOVÝCH KEFIEK



Opotrebované (kratšie ako 5 mm), zhorené alebo prasknuté uhlíkové kefy motora treba okamžite vymeniť. Vždy sa súčasne vymieňajú obidve kefy.

Výmenu uhlíkových kefiék sa odporúča zveriť výhradne kvalifikovanej osobe pri použití originálnych súčiastok.



Akékoľvek poruchy musia byť odstránené autorizovaným servisom výrobcu.

TECHNICKÉ PARAMETRE

MENOVITÉ ÚDAJE

Excentrická brúska	
Parameter	Hodnota
Napájacie napätie	230 V AC
Frekvencia napájania	50 Hz
Nominálny výkon	430 W
Počet otáčok pri behu naprázdno	5000-13000 min ⁻¹
Počet kmitov	10000-26000 min ⁻¹
Rozkmit	2 mm
Brúsna plocha	125 mm/150 mm
Rozmer brúsneho papiera	125 mm/150 mm
Ochranná trieda	II
Hmotnosť	1,96 kg
Rok výroby	2014

ÚDAJE TÝKAJÚCE SA HLUČNOSTI A VIBRÁCIÍ

Hladina akustického tlaku $L_{p_A} = 77 \text{ dB(A)}$ $K = 3 \text{ dB(A)}$

Hladina akustického výkonu $L_{w_A} = 88 \text{ dB(A)}$ $K = 3 \text{ dB(A)}$

Zistená hodnota zrýchlení vibrácií $a_h = 7,6 \text{ m/s}^2$ $K = 1,5 \text{ m/s}^2$

OCHRANA ŽIVOTNÉHO PROSTREDIA



Výrobky napájané elektrickým prúdom sa nesmú likvidovať spoločne s domovým odpadom, ale majú byť odovzdané na recykláciu na určenom mieste. Informáciu o zužitkovaní poskytne predajca výrobku alebo miestne orgány. Opotrebované elektrické a elektronické zariadenia obsahujú látky negatívne pôsobiace na životné prostredie. Zariadenie, ktoré nie je odovzdané na recykláciu, predstavuje možnú hrozbu pre životné prostredie a ľudské zdravie.

* Právo na zmenu je vyhradené.

„Grupa Topex Spółka z ograniczoną odpowiedzialnością“ Spółka komandytowa so sídlom vo Varšave, ul. Pograniczna 2/4 (ďalej iba: „Grupa Topex“) informuje, že všetky autorské práva k obsahu tohto návodu (ďalej iba: „Návod“), v rámci toho okrem iného k jeho textu, uvedeným fotografiám, nákransom, obrázkom a k jeho štruktúre, patria výhradne spoločnosti Grupa Topex a podliehajú právnej ochrane podľa zákona zo dňa 4. februára 1994, O autorských a obdobných právach (tj. Dz. U. (Zbierka zákonov Poľskej republiky) 2006 č. 90 položka 631 v znení neskorších zmien). Kopírovanie, spracovávanie, publikovanie, úprava tohto Návodu ako celku alebo jeho jednotlivých častí na komerčné účely, bez písomného súhlasu spoločnosti Grupa Topex, sú prísne zakázané a môžu mať za následok občianskoprávne a trestnoprávne dôsledky.

EKSCENTRIČNI BRUSILNIK 59G347

POZOR: PRED PRIČETKOM UPORABE ELEKTRIČNEGA ORODJA JE TREBA POZORNO PREBRATI SPODNJA NAVODILA IN JIH SHRANITI ZA NADALJNJO UPORABO.

SPECIFIČNI VARNOSTNI PREDPISI

Med brušenjem lesnih in kovinskih površin, npr. prebarvanih z barvami z dodatkom svinca, lahko pride do škodljivega/toksičnega prašenja. Stik z oz. vdihavanje tega prahu lahko ogrozi zdravje uporabnika oz. drugih prisotnih oseb. Treba je uporabljati ustrezna zaščitna sredstva, kot so polmaske s filtrom, zaščitna očala. Treba je priklopiti napravo za odsesavanje prahu.

PRED UPORABO BRUSILNIKA

- Med uporabo je treba trdno držati brusilnik, z obema rokama.
- Pred vklopom brusilnika se je treba prepričati, da se brusilnik z brusnim papirjem ne dotika obdelovanega materiala.
- Pred vklopom brusilnika se je treba prepričati, da je brusilni papir popolnoma pritrjen.
- Delov brusilnika, ki se gibljejo, se ni dovoljeno dotikati.
- Brusilnika ni dovoljeno odložiti preden se gibljivi deli ne zaustavijo.
- Treba je nositi zaščitno masko, če med brušenjem prihaja do prašenja. Med brušenjem površin nekaterih vrst lesa in kovin, prebarvanih z barvo, ki vsebuje svinec, je nastali prah škodljiv.
- Nosečim ženskam in otrokom ni dovoljen dostop do prostora, v katerem se s pomočjo brusilnika odstranjuje barva, ki vsebuje svinec.
- V prostoru, v katerem se s pomočjo brusilnika odstranjuje barva, ki vsebuje svinec, ni dovoljeno piti, jesti in kaditi.
- Izogibati se je treba uporabi dolgih podaljškov.

MED UPORABO BRUSILNIKA

- Med obratovanjem brusilnika je vedno treba nositi protihrupne naušnike in zaščitno polmasko.
- Brusilnik ni namenjen za delo v mokrem okolju.
- Pred priklopom brusilnika na omrežje se je treba prepričati, da se vklopna tipka ne nahaja v položaju vklop.
- Napajalni kabel orodja je treba vedno držati stran od gibljivih delov brusilnika.
- Pri delu z brusilnikom nad glavo uporabnika je treba uporabljati zaščitna očala.
- Med uporabo brusilnika nanj ni dovoljeno vršiti prekomernega pritiska, ki bi lahko povzročil zaustavitev brusilnika.

POZOR! Naprava je namenjena notranjemu delu.

Navkljub že v osnovi varni konstrukciji, uporabi varovalnih sredstev in dodatnih zaščitnih sredstev med delom vedno obstaja tveganje poškodb.

ZGRADBA IN NAMEN

Ekscentrični brusilniki so ročna električna orodja z izolacijo II. razreda. Orodje poganja enofazni komutatorski motor. Ekscentrični brusilnik je namenjen za brušenje in poliranje lesenih, kovinskih, površin iz umetnih snovi in podobnih materialov z uporabo brusnega papirja z ustrezno gradacijo. Uporablja se za obnovitveno-gradbena dela in za vsa dela na področju individualnega amaterskega dela (naredi si sam).



Uporaba brusilnika za brušenje materialov, ki vsebujejo magnezij, azbest ali katerih površina je pokrita z gipsom, ni dovoljena.

OPIS GRAFIČNIH STRANI

Spodnje oštevilčenje se nanaša na elemente orodja, ki so predstavljeni na grafičnih straneh pričujočih navodil.

1. Tipka za blokado vklopnega stikala
2. Vklonno stikalo
3. Zbiralnik prahu
4. Priključek za odvajanje prahu
5. Delovna plošča
6. Preklopnik za nastavitve vrtilne hitrosti

* Obstajajo lahko razlike med sliko in izdelkom

OPIS UPORABLJENIH GRAFIČNIH ZNAKOV



POZOR



OPOZORILO



NAMESTITEV/NASTAVITVE



INFORMACIJA

OPREMA IN PRIBOR

- | | |
|---------------------------------------------------|---------|
| 1. Zbiralnik prahu | – 1 kos |
| 2. Delovna plošča 125 mm (nameščena na brusilnik) | – 1 kos |
| 3. Delovna plošča 150 mm | – 1 kos |
| 4. Brusni papir 125 mm (različne gradacije) | – 3 kos |
| 5. Brusni papir 150 mm (različne gradacije) | – 3 kos |
| 6. Imbus ključ | – 1 kos |
| 7. Prenosna torba | – 1 kos |

PRIPRAVA NA UPORABO

IZBIRA BRUSNEGA PAPIRJA



Bolj grob brusni papir je primeren za obdelavo bolj grobih materialov, medtem ko je bolj fin brusni papir primeren za zaključna dela.

- Če površina ni ravna, je treba delo pričeti z bolj grobim papirjem in nadaljevati, dokler površina ni ravna.
- Potem je treba uporabiti srednje grob papir, s katerim se odstranijo sledi, ki so nastale po delu z bolj grobim papirjem.
- Za zaključek je treba uporabiti fin papir, s katerim se opravi zaključno delo.

NAMESTITEV BRUSNEGA PAPIRJA



Brusilnik ima delovno ploščo s ti. velkrom, kar omogoča hitro in enostavno menjavo brusnega papirja.

- Brusni papir približajte brusni plošči (5) tako, da se njene odprtine „a“ pokrivajo z odprtinami v delovni plošči brusilnika, in pritisnite, da se zagotovi učinkovito odvajanje prahu (slika A).
- Za snetje brusnega papirja ga je treba odvit na eni strani in nato potegniti.



Uporabljati je treba perforiran brusni papir, tako se lahko prah preko odprtin delovne plošče pretaka do sistema za odvajanje prahu. Pred vsako menjavo brusnega papirja je treba očistiti delovno ploščo, z nje odstraniti prah in umazanijo s pomočjo krtače ali čopiča.

ODVAJANJE PRAHU



Ekscentrični brusilnik je opremljen z zbirnikom za prah (3), s čimer se zagotavlja čistost obdelovane površine.



- Natakните priključek zbiralnika za prah (3) na priključek za odvajanje prahu (4) in zavarujte z obratom v desno (slika B).
- Preverite, ali se zbiralnik popolnoma prilega na priključek za odvajanje prahu (4), tako da rahlo povlečete zbirnik (zbiralnik je nepredušno zaprt s pomočjo gumijaste objemke o-ring).



-  Vreča za prah se nahaja v plastičnem ohišju. Za njeno izpraznitev je treba sneti zadnji del plastičnega ohišja, izvleci vrečo iz njenega ležišča in izprazniti njeno vsebino. Namestitev vreče poteka v obratnem vrstnem redu od njene odstranitve.

UPORABA / NASTAVITVE

VKLOP / IZKLOP

-  **Napetost omrežja mora ustrezati vrednosti napetosti, ki je podana na označni tablici brusilnika.**
Kratkotrajno delo: Pritisnite vklopno stikalo (2) in ga držite.
Stalno delo: Pritisnite vklopno stikalo (2) in ga zavarujte s pritiskom tipke za blokado vklopnega stikala (1) (slika D).
Izklop: Pritisnite in sprostite pritisk na vklopnem stikalu (2).

PREKLOPNIK ZA NASTAVITEV VRTILNE HITROSTI.

-  Ekscentrični brusilnik omogoča delo z različnimi vrtilnimi hitrostmi vretena. Nastavitev poteka s preklopnikom za nastavitev vrtilne hitrosti (6). To omogoča nastavitev ustrezne hitrosti dela električnega orodja glede na obdelovan material. Območje regulacije hitrosti je 1- 5 in MAX. Tem višja je številka na obodu preklopnika regulacije vrtilne hitrosti (6) (slika E) tem višja je hitrost delovanja brusilnika.
-  Izbiro hitrosti se pravilno izbira takrat, ko ekscentrični brusilnik obratuje brez obremenitve ob tem, da je funkcija blokade vklopnega stikala vklopljena. Na ta način nastavljena vrtilna hitrost je lahko med delom pod obremenitvijo nižja.

DELO Z EKSCENTRIČNIM BRUSILNIKOM

- 
 - Celotna brusilna površina delovne plošče mora ležati na obdelovani površini.
 - Vključite brusilnik in nanesite uravnotežen pritisk s premikanjem po obdelovanem materialu s krožnim gibanjem v prečni ali vzdolžni smeri.
 - Za groba dela je treba uporabljati grob brusni papir, za zaključna dela pa fin brusni papir. Vrsto brusnega papirja je najbolje izbirati s poskušanjem.
 - Ob koncu poliranja je treba zmanjšati pritisk na brusilnik in ga dvigniti nad obdelovano površino in šele takrat izklopiti.

OSKRBA IN HRANJENJE

-  **Pred vsakršnimi opravili v zvezi z namestitvijo, regulacijo, popravilom ali oskrbo je treba odstraniti vtič napajalnega kabla iz omrežne vtičnice.**

VZDRŽEVANJE IN HRAMBA

- 
 - Priporoča se čiščenje orodja neposredno po vsaki uporabi.
 - Za čiščenje ni dovoljeno uporabljati vode ali drugih tekočin.
 - Brusilnik je treba čistiti s pomočjo suhega kosa tkanine ali preprihati s komprimiranim zrakom pod nizkim tlakom. Ne uporabljajte čistilnih sredstev ali razredčil, saj ta lahko škodujejo delom, izdelanim iz umetnih mas.
 - Redno je treba čistiti prezračevalne reže v ohišju motorja, da se prepreči pregrevanje orodja.
 - V primeru, da pride do prekomernega iskenja na komutatorju, je treba kvalificirani osebi zaupati preverjanje stanja oglehni štčetk motorja.
 - Brusilnik je treba hraniti na suhem mestu in nedostopnem za otroke.

MENJAVA DELOVNE PLOŠČE

-  V primeru potrebe po menjavi delovne plošče z drugo ali v primeru poškodbe delovne plošče je treba:
 - Odviti pritrdilne vijake delovne plošče (5) (slika F).
 - Sneti in zamenjati delovno ploščo.
 - Zategniti pritrdilne vijake.

MENJAVA OGLENIH ŠČETK



Izrabljene (krajše od 5 mm), zažgane ali počene ogljene ščetke motorja je treba takoj zamenjati. Vedno je treba opraviti menjavo obeh ščetk hkrati.

Postopek menjave oglenih ščetk je treba zaupati izključno kvalificirani osebi, ki uporablja originalne dele.



Vse napake mora odpraviti pooblaščen servis proizvajalca.

TEHNIČNI PARAMETRI

NAZIVNI PODATKI

Ekscentrični brusilnik	
Parameter	Vrednost
Napetost napajanja	230 V AC
Frekvenca napajanja	50 Hz
Nominalna moč	430 W
Vrtilna hitrost brez obremenitve	5000-13000 min ⁻¹
Število vibracij	10000-26000 min ⁻¹
Brusni gib	2 mm
Velikost delovne plošče	125 mm/150 mm
Velikost brusnega papirja	125 mm/150 mm
Razred zaščite	II
Teža	1,96 kg
Leto izdelave	2014

PODATKI O HRUPU IN VIBRACIJAH

Stopnja zvočnega pritiska: $Lp_A = 77$ dB(A) $K = 3$ dB(A)

Stopnja zvočne moči: $Lw_A = 88$ dB(A) $K = 3$ dB(A)

Stopnja vibracij $a_h = 7,6$ m/s² $K = 1,5$ m/s²

VAROVANJE OKOLJA



Električno napajanih izdelkov ni dovoljeno mešati z gospodinjskimi odpadki, ampak jih morajo odstraniti ustrezne službe. Podatki o službah za odstranitev odpadkov so na voljo pri prodajalcu ali lokalnih oblasteh. Izrabljeno električno in elektronsko orodje vsebuje okolju škodljive snovi. Orodje, ki ni oddano v reciklažo, predstavlja potencialno nevarnost za okolje in zdravje ljudi.

* Pridržana pravica do sprememb.

„Grupa Topex Spółka z ograniczoną odpowiedzialnością“ Spółka komandytowa s sedežem v Varšavi, ul. Pograniczna 2/4 (v nadaljevanju „Grupa Topex“), sporoča, da so vse avtorske pravice v zvezi z vsebino teh navodil (v nadaljevanju „Navodila“), med drugim v zvezi z besedili, shemami, risbami, kakor tudi sestavo, izključna last Grupa Topex in so predmet zakonske zaščite v skladu z zakonom z dne 4. februarja 1994 o avtorskih pravicah in intelektualni lastnini (Ur. l. 2006 št. 90/631 s kasnejšimi spremembami). Kopiranje, obdelava, objava in spreminjanje Navodil v komercialne namene kot tudi njihovih posameznih elementov, je brez pisne odobritve Grupa Topex strogo prepovedano in lahko privede do civilne in kazenske odgovornosti.

EKSCENTRINIS ŠLIFUOKLIS 59G347

DĖMESIO: PRIEŠ PRADĖDAMI NAUDOTIS ELEKTRINIŲ ĮRANKIŲ ĮDĖMAI PERSKAITYKITE ŠIĄ INSTRUKCIJĄ IR SAUGOKITE JĄ TOLIMESNIAM NAUDOJIMUI.

DETALIOS SAUGUMO TAISYKLĖS

Šlifuojant medinius ir metalinius paviršius, pvz., padengtus dažais kuriuose yra alavo priemaišų gali kilti kenksmingos, toksinės dulės. Kontaktas su šiomis dulkėmis ar kvėpavimas jomis gali pakenkti vartotojo arba šalia esančių asmenų sveikatai. Būtina naudoti tinkamas asmeninės apsaugos priemones, pvz., dujokaukes, apsauginius akinius. Dirbdami visada prijunkite dulkių nusiurbimo įrenginį.

PRIEŠ PRADEDANT NAUDOTIS ŠLIFUOKLIU

- Dirbdami šlifauklį laikykite tvirtai, abejomis rankomis.
- Prieš įjungdami šlifauklį įsitikinkite, kad jis šlifavimo popieriumi nesiliečia prie numatomo šlifuoti ruošinio.
- Prieš įjungdami šlifauklį įsitikinkite, kad šlifavimo popierius gerai pritvirtintas.
- Nesilieskite prie judančių šlifauklio dalių.
- Nepadėkite šlifauklio išjungę, kol jo judančios detalės nenustoja suktis.
- Jeigu šlifavimo metu kyla dulės naudokitės respiratoriumi. Dulės kylančios šlifuojant paviršius dengtus dažais su alavo priemaišomis bei kai kurių rūšių medieną ir metalą yra kenksmingos.
- Nėščioms moterims ir vaikams nerekomenduojama būti patalpoje, kurioje yra šlifuojami paviršiai padengti dažais su alavo priemaišomis.
- Patalpoje, kurioje šlifuojami paviršiai dengti dažais su alavo priemaišomis negalima valgyti, gerti bei rūkyti.
- Nenaudokite ilgų ilgutuvų.

NAUDOJANTIS ŠLIFUOKLIU

- Darbo su šlifaukliu metu visada naudokitės apsauginėmis ausinėmis ir respiratoriumi.
- Šlifauklis netinka šlapiam šlifavimui.
- Prieš jungdami šlifauklį į elektros įtampos tinklą įsitikinkite, kad jungiklio mygtuko padėtis - išjungta.
- Šlifauklio elektros įtampos laidą ištieskite atokiau nuo judančių įrankio dalių.
- Šlifuojant virš galvos pakeltu šlifaukliu naudokitės specialiaisiais arba apsauginiais akiniais.
- Darbo metu šlifauklio nespauskite pernelyg stipriai, dėl to šlifauklis gali nustoti veikęs.

DĖMESIO! Įrankis skirtas vidaus darbams.

Nepaisant to, kad gaminant įrankį jo konstrukcijoje įtaisyti apsaugos elementai ir papildomos apsaugos priemonės, darbo metu, išlieka pavojus susižaloti.

KONSTRUKCIJA IR PASKIRTIS

Ekscentriniai šlifaukliai yra rankiniai elektriniai įrankiai turintys II izoliacijos klasę. Įrankiai varomi vienfaziu varikliu. Ekscentrinis šlifauklis skirtas medinių, metalinių, plastmasinių ir panašių paviršių šlifavimui bei poliravimui naudojant atitinkamo rupumo šlifavimo popierių. Dažniausios įrankio panaudojimo sritys yra remonto, statybos darbai bei kiti mėgėjiški darbai (meistravimo darbai).



Su šlifaukliu negalima šlifuoti medžiagų turinčių magno, asbesto priemaišų arba paviršių padengtų gipsu.

GRAFINIŲ PUSLAPIŲ APRAŠYMAS

Numeriais pažymėti įrankio elementai atitinka šios instrukcijos grafiniuose puslapiuose pavaizduotus elementus.

1. Jungiklio blokavimo mygtukas
2. Jungiklis
3. Talpykla dulkėms
4. Dulkių šalinimo vamzdelis
5. Darbinis padas
6. Sukimosi greičio reguliavimo rankenėlė

* Tarp paveikslo ir gaminio galimas nedidelis skirtumas.

PANAUDOTŲ GRAFINIŲ ŽENKLŲ APRĄŠYMAS



DĖMESIO



ĮSPĖJIMAS



MONTAVIMAS IR NUSTATYMAI



INFORMACIJA

KOMPLEKTAVIMAS IR PRIEDAI

- | | |
|-------------------------------------------------------|----------|
| 1. Talpykla dulkėms | – 1 vnt. |
| 2. Darbinis padas 125 mm (pritvirtintas prie šlifuko) | – 1 vnt. |
| 3. Darbinis padas 150 mm | – 1 vnt. |
| 4. Šlifavimo popierius 125 mm (skirtingo grūdėtumo) | – 3 vnt. |
| 5. Šlifavimo popierius 150 mm (skirtingo grūdėtumo) | – 3 vnt. |
| 6. Šešiakampis raktas | – 1 vnt. |
| 7. Transportavimo lagaminas | – 1 vnt. |

PASIRUOŠIMAS DARBUI

ŠLIFAVIMO POPIERIAUS PARINKIMAS



Didesnio grūdėtumo šlifavimo popierius skirtas šiurkštiems medžiagų paviršiams apdoroti, o mažesnio rupumo šlifavimo popierius naudojamas apdailos darbams.

- Nelygų paviršių pradėkite šlifuoti didesnio rupumo šlifavimo popieriumi ir šlifuokite tol, kol paviršius bus lygus.
- Vėliau naudodami vidutinio rupumo šlifavimo popierių pašalinkite didelio rupumo popieriumi šlifuojant paliktas žymes.
- Baigdami šlifuoti, apdailai naudokite mažo rupumo šlifavimo popierių.

ŠLIFAVIMO POPIERIAUS PRITVIRTINIMAS



Šlifuko padas yra lipnus, vadinamas „varnalėša“, dėl to šlifavimo popierių galima pakeisti lengvai ir greitai.

- Šlifavimo popierių prie darbinio pado (5) pridėkite taip, kad jo angos „a“ sutaptų su darbiniam pade esančiomis angomis ir prispauskite, per angas užtikrinamas veiksmingas dulkių šalinimas (**pav. A**).
- Norėdami nuimti šlifavimo popierių, atitraukite vieną jo kraštą, laikydami už jo nutraukite visą popierių.





Naudokite perforuotą šlifavimo popierių, kad dulkęs, per darbiniam pade esančias angas, galėtų patekti į dulkių šalinimo sistemą. Kiekvieną kartą, prieš uždėdami naują šlifavimo popieriaus lapelį, šepetėliu arba šepetėliu, nuo darbinio pado nuvalykite dulkes ir kitus teršalus.

DULKIŲ ŠALINIMAS



Ekscentrinio šlifuko komplekte yra dulkių surinkimo talpykla (3), dėl to apdorojamas paviršius išlieka švarus.



-  • Dulkių talpyklos tvirtinimą (3) įstatykite į dulkių šalinimo vamzdelį (4) ir sukdami į dešinę pritvirtinkite (pav. B).
- Patikrinkite, ar gerai pritvirtinote dulkių talpyklą prie dulkių šalinimo vamzdelio (4), suimkite už talpyklos ir nespipriai truktelėkite (dulkių talpykla užsandarinta guminiu žiedu „O-ring“).
-  • Dulki maišelis yra plastikiniame korpuse. Norėdami jį išvalyti nustumkite galinę plastikinio korpuso dalį, iš tvirtinimo elemento išimkite dulkių maišelį ir jį ištuštinkite. Dulkių maišelis įdedamas atvirkščiu nuėmimui eiliškumu.

DARBAS IR NUSTATYMAI

ĮJUNGIMAS IR IŠJUNGIMAS

-  **Tinklo įtampos dydis turi atitikti dydį, nurodytą šlifavimo nominalių duomenų lentelėje.**
Trumpalaikis darbas: Paspauskite įjungimo mygtuką (2) ir jį prilaikykite.
Nepertraukiamas darbas: Paspauskite įjungimo mygtuką (2) ir jungiklio blokavimo mygtuko (1) paspaudimu jį užfiksukite (pav. D).
Išjungimas: Paspauskite ir atleiskite įjungimo mygtuką (2).

SUKIMOSI GREIČIO REGULIAVIMO RANKENĖLĖ

-  • Dirbo metu galima reguliuoti ekscentrinio šlifavimo veikimo greitį, pasirenkant reikiamą. Greitis nustatomas sukimosi greičio reguliavimo rankenėle (6). Dėl šios funkcijos, įrankio darbo greitį galima pritaikyti apdorojamos medžiagos savybėms. Greičio keitimo ribos yra nuo 1- 5 ir MAX (maksimalus). Kuo didesnė reikšmė ant sukimosi greičio reguliavimo rankenėlės (6) korpuso (pav. E), tuo greičiau veikia šlifavimas.
-  • Tiksliai nustatyti sukimosi greitį galima tuomet, kai ekscentrinis šlifavimas veikia be aokrovos, įjungus jungiklio blokadą. Nustatytas sukimosi greitis, darbo metu, gali būti mažesnis.

DARBAS SU EKSCENTRINIU ŠLIFUOKLIU

-  • Šlifavimo padas turi pilnai priglusti prie apdorojamo paviršiaus.
- Įjunkite šlifavimą ir nespipriai spausdami, apvaliais judesiais, skersai ar išilgai slinkite jį apdorojamu paviršiumi.
- Pradėdami šlifuoti naudokite didesnio grūdėtumo šlifavimo popierių, o baigiamiesiems darbams mažesnio grūdėtumo šlifavimo popierių. Šlifavimo popieriaus rūšį rinkitės kaskart išbandydami.
- Baigę poliruoti nespauskite šlifavimo, pakelkite jį į viršų ir tik tuomet išjunkite įrankio variklį.

APTARNAVIMAS IR PRIEŽIŪRA

-  **Prieš atlikdami, bet kokius įrengimo, reguliavimo, aptarnavimo ar remonto darbus ištraukite elektros laido kištuką iš elektros įtampos lizdo.**

PRIEŽIŪRA IR LAIKYMAS

-  • Patariame, įrankį valyti po kiekvieno naudojimo.
- Valymui nenaudokite vandens arba kitokių skysčių.
- Šlifavimą valykite sausu audiniu arba prapūskite žemo slėgio suslėgto oro srautu. Nenaudokite jokių švaros priemonių nei skiediklių, jie gali apgadinti iš dirbtinių medžiagų pagamintas detales.
- Reguliariai valykite variklio korpuse esančias aušinimo angas, taip apsaugosite įrankį nuo perkaitimo.
- Jeigu skirstytuve pernelyg kibirkščiuoja, paprašykite kvalifikuoto asmens, kad patikrintų variklio anginių šepetėlių būklę.
- Visada, įrankį laikykite sausoje, vaikams neprieinamoje vietoje.

DARBINIO PADO KEITIMAS

-  • Prireikus pakeist darbinį padą kitu arba kai darbinis padas apgadinas, elkitės sekančiai:
 - Išsukite darbinio pado tvirtinimo varžtus (5) (pav. F).
 - Nuimkite ir pakeiskite darbinį padą.
 - Prisukite tvirtinimo varžtus.

ANGLINIŲ ŠEPETĖLIŲ KEITIMAS



Susidėvėjusius (trumpesnius nei 5 mm), sudegusius ar įtrūkusius anglinius šepetėlius būtina nedelsiant pakeisti. Visada keičiami iškart abu angliniai šepetėliai. Anglinius šepetėlius, naudodamas originalias atsargines detales, gali pakeisti tik kvalifikuotas asmuo.



Visų rūšių gedimai turi būti šalinami autorizuotame gamintojo servise.

TECHNINIAI DUOMENYS

NOMINALŪS DUOMENYS

Ekscentrinis šlifuoכלis	
Dydis	Vertė
Įtampa	230 V AC
Tinklo dažnis	50 Hz
Nominali galia	430 W
Sūkių skaičius be apkrovos	5000-13000 min ⁻¹
Judesių skaičius	10000-26000 min ⁻¹
Šlifavimo eiga	2 mm
Šlifavimo pado dydis	125 mm/150 mm
Šlifavimo popieriaus lapo dydis	125 mm/150 mm
Apsaugos klasė	II
Svoris	1,96 kg
Pagaminimo metai	2014

INFORMACIJA APIE TRIUKŠMĄ IR VIBRACIJĄ

Garso slėgio lygis $L_{pA} = 77$ dB(A) $K = 3$ dB(A)

Garso galios lygis $L_{wA} = 88$ dB(A) $K = 3$ dB(A)

Vibracijos pagreičio vertė $a_{rh} = 7,6$ m/s² $K = 1,5$ m/s²

APLINKOS APSAUGA IR



Elektrinių gaminių negalima išmesti kartu su buities atliekomis, juos reikia atiduoti į atitinkamą atliekų perdirbimo įmonę. Informacijos apie atliekų perdirbimą kreiptis į pardavėją arba vietos valdžios institucijas. Susidėvėję elektriniai ir elektroniniai prietaisai turi gamtai kenksmingų medžiagų. Antriniam perdirbimui neatiduoti prietaisai kelia pavojų aplinkai ir žmonių sveikatai.

* Pasiliegame teisę daryti pakeitimus.

„Grupa Topex Spółka z ograniczoną odpowiedzialnością“ Spółka komandytowa“ (toliau: „Grupa Topex“), kurios buveinė yra Varšuvoje, ul. Pograniczna 2/4 informuoja, kad visos šios instrukcijos (toliau: „instrukcija“) autorinės teisės, tai yra šioje instrukcijoje esantis tekstas, nuotraukos, schemos, paveikslai bei jų išdėstymas priklauso tik Grupa Topex ir yra saugomos pagal 1994 metais, vasario 4 dieną, dėl autorių ir gretutinių teisių apsaugos, priimtą įstatymą (t.y., nuo 2006 metų įsigaliojės įstatymas Nr. 90, vėliau 631 su įstatymo pakeitimais). Neturint raštiško Grupa Topex sutikimo kopijuoti, perdaryti, skelbti spaudoje, keisti panaudojant komerciniams tikslams visą ar atskiras instrukcijos dalis yra griežtai draudžiama bei gresia civilinė ar baudžiamoji atsakomybė.

EKSCENTRA SLĪPMAŠĪNA 59G347

UZMANĪBU! PIRMS UZSĀKT LIETOT ELEKTROINSTRUMENTU, NEPIECIEŠAMS UZMANĪGI IZLASĪT DOTO INSTRUKCIJU UN SAGLABĀT TO.

ĪPAŠI DROŠĪBAS NOTEIKUMI

Slipējot koksnes vai metāla virsmas, kuras ir krāsota ar krāsi ar svina piedevām, var veidoties kaitīgi/toksiskie putekļi. Šādu putekļu ieelpošana vai kontakts ar tiem ir bīstams lietotāja vai nepiederīgo personu veselībai. Tāpēc ir nepieciešams lietot tādus personīgos aizsarglīdzekļus kā elpošanas maskas, aizsargbrilles. Nepieciešams pievienot arī putekļu novadošo instalāciju.

PIRMS SLĪPMAŠĪNAS LIETOŠANAS UZSĀKŠANAS

- Slīpmašīnas darba laikā nepieciešams to turēt stingti abās rokās.
- Pirms ieslēgšanas nepieciešams pārliecināties, vai slīpmašīna nepieskaras ar slīppapīru pie apstrādājamā materiāla.
- Pirms slīpmašīnas ieslēgšanas nepieciešams pārliecināties, vai slīppapīrs ir stingri piestiprināts.
- Nedrīkst aizskart slīpmašīnas kustīgās daļas.
- Pēc izslēgšanas slīpmašīnu nedrīkst nolikt, kamēr kustīgās daļas neapstāsies.
- Nepieciešams lietot aizsargmasku, ja slīpēšanas dēļ veidojas putekļi. Putekļi, kuri rodas, slīpējot virsmas ar svīnu saturošu krāsu, kā arī slīpējot dažas koksnes un metāla virsmas, ir kaitīgi.
- Grūtniecēm un bērniem nedrīkst atrasties telpā, kur ar slīpmašīnas palīdzību tiek noņemta svīna savienojumus saturošā krāsa.
- Telpā, kur ar slīpmašīnas palīdzību tiek noņemta svīna savienojumus saturošā krāsa, nedrīkst ēst, dzert vai smēķēt.
- Nedrīkst izmantot garus pagarinātājus.

SLĪPMAŠĪNAS DARBĪBAS LAIKĀ

- Slīpmašīnas darbības laikā ir jālieto dzirdes aizsargi un respiratori.
- Slīpmašīnu nedrīkst izmantot pie slapjiem apstākļiem.
- Pirms slēgt slīpmašīnu pie elektrotīkla, nepieciešams pārliecināties, ka slēdzis atrodas izslēgtā pozīcijā.
- Instrumenta elektrokabeli nepieciešams turēt noteiktā attālumā no slīpmašīnas kustīgām daļām.
- Strādājot ar slīpmašīnu virs operatora galvas, nepieciešams lietot aizsargbrilles.
- Slīpmašīnas darbības laikā nedrīkst uz to pārmērīgi spiest, lai tā neapstādinātos.

UZMANĪBU! Ierīce ir domāta ārpustelņu darbiem.

Neskatoties uz instrumenta drošu konstrukciju un pielietotiem aizsardzības līdzekļiem, darba laikā vienmēr pastāv risks iegūt traumas.

UZBŪVE UN PIELIETOŠANA

Ekscentra slīpmašīnas ir roku II elektroaizsardzības klases elektroinstrumenti. To piedziņu veido vienfāzes kolektora dzinējs. Instruments ir domāts koka, metālu, plastmasas un līdzīgo materiālu virsmu slīpēšanai un pulēšanai, izmantojot atbilstošās gradācijas slīppapīru. Slīpmašīnas pielietošanas jomas ir sekojošas: būvniecības-remontdarbu veikšana, galdnieka, kā arī visa veida mājamatniecības darbu veikšana



Slīpmašīnu nedrīkst izmantot magniju, azbestu saturošo materiālu slīpēšanai, kā arī slīpējot ar ģipsi klātās virsmas.

GRAFISKĀS DAĻAS APRAKSTS

Zemāk minētā numerācija attiecas uz tiem instrumenta elementiem, kuri ir minēti dotās instrukcijas grafiskajā daļā.

1. Slēdža bloķēšanas poga
2. Slēdzis
3. Putekļu tvertne
4. Putekļu novadišanas īscaurule
5. Darba pamatne
6. Rotācijas ātruma regulēšanas poga

* Zīmējums un izstrādājums var nedaudz atšķirties.

SIMBOLU APRAKSTS



PIEZĪME



BRĪDINĀJUMS



MONTĀŽA/ĪESTATĪJUMI



INFORMĀCIJA

APRĪKOJUMS UN PIEDERUMI

- | | |
|---------------------------------------------------------|----------|
| 1. Putekļu tvertne | – 1 gab. |
| 2. Darba pamatne 125 mm (piestiprināta pie slīpmašīnas) | – 1 gab. |
| 3. Darba pamatne 150 mm | – 1 gab. |
| 4. Slīppapīrs 125 mm (dažāda graudainības pakāpe) | – 3 gab. |
| 5. Slīppapīrs 150 mm (dažāda graudainības pakāpe) | – 3 gab. |
| 6. Sešstūra atslēga | – 1 gab. |
| 7. Transportēšanas soma | – 1 gab. |

SAGATAVOŠANĀS DARBAM

SLĪPPAPĪRA IZVĒLE



- Rupjš slīppapīrs ir domāts „melnai” materiālu apstrādāšanai, savukārt smalkais slīppapīrs – nobeigumdarbiem.
- Kad materiāla virsma ir nelidzena, to nepieciešams sākt apstrādāt ar rupju slīppapīru un turpināt tā darīt, līdz virsma kļūs līdzenāka.
 - Nākamo nepieciešams izmantot vidēji rupju slīppapīru, lai varētu likvidēt nelīdzenumus, kuri palika pēc apstrādāšanas ar rupjo slīppapīru.
 - Nobeigumdarbiem lietot smalko slīppapīru

SLĪPPAPĪRA UZLIKŠANA



- Slīpmašīnai ir darba pamatne ar līpošiem elementiem, kad palīdz vienkārši un ātri nomainīt slīppapīru.
- Pielikt slīppapīru pie darba pamatnes (5) tā, lai slīppapīra atveres „a” būtu atbilstošas slīpmašīnas darba pamatnes atverēm, un piespiest, nodrošinot efektīvu putekļu novadišanu (**A att.**).
 - Lai noņemt slīppapīru, nepieciešams to atvilkt no vienas puses un tad pavilkt.



Jāizmanto perforētais slīppapīrs, lai putekļi varētu nokļūt putekļu novadošā instalācijā caur darba pamatnes atverēm. Katru reizi nomainot slīppapīru, nepieciešams notīrīt darba pamatni no putekļiem un netīrumiem, piemēram, ar suku vai otiņas palīdzību.

PUTEKĻU NOSŪKŠANA



Ekscentriskās slīpmašīnas komplektācijā ir putekļu tvertne (3) apstrādājamās virsmas tīrības uzturēšanai.



- Ielikt putekļu tvertnes (3) stiprinājumu putekļu novadišanas īscaurulē (4) un nofiksēt, pagriežot pa labi (**B att.**).
- Pārbaudīt, vai putekļu tvertne ir stingri savienota ar putekļu novadošu īscauruli (4), viegli pavelkot aiz putekļu tvertnes (putekļu tvertne ir noblīveta ar gumijas gredzenu „o-ring”)



-  Putekļu maisiņš atrodas plastmasas korpusā. Lai iztukšotu putekļu maisiņu, atbīdīt plastmasas korpusa aizmugurējo daļu, noņemt putekļu maisiņu no tā stiprinājuma vietas un iztukšot. Putekļu maisiņa montāža notiek demontāžai pretējā secībā.

DARBS / IESTATĪJUMI

IESLĒGŠANA / IZSLĒGŠANA

-  **Elektrotikla spriegumam ir jāatbilst slīpmašīnas nominālajā tabulā dotajam sprieguma lielumam.**
Īslaicīgs darbs: Nospieš slēdža (2) pogu un turēt.
Ilgstošs darbs: Nospieš slēdža (2) pogu un nofiksēt, nospiežot slēdža bloķēšanas pogu (1) (**D att.**).
Izslēgšana: Nospieš un samazināt spiedienu uz slēdža (2) pogu.

ROTĀCIJAS ĀTRUMA REGULĒŠANA POGA

-  Ekscentriskā slīpmašīna nodrošina darbu dažādos ātrumos. Regulēšana tiek veikta pateicoties rotācijas ātruma regulācijas pogai (6). Tā nodrošina elektroierīces darba ātruma pielāgošanu apstrādājamā materiāla īpašībām. Ātruma regulācijas diapazons ir 1- 5 un MAX.
Jo lielāks cipars ir redzams rotācijas ātruma regulācijas pogas (6) perimetrā (**E att.**), jo lielāks ir slīpmašīnas darba ātrums.
-  Rotācijas ātruma atbilstoša izvēle tiek veikta tad, kad ekscentriskā slīpmašīna darbojas bez slodzes ar ieslēgtu slēdža bloķēšanas funkciju. Rotācijas apgriezieni, kas ir iestatīti slodzes laikā, var būt mazāki.

DARBS AR EKSCENTRA SLĪPMAŠĪNU

-  • Visai slīpēšanas pamatnes virsmai ir jāatrodas uz apstrādājamās virsmas.
• Ieslēgt slīpmašīnu un ar mērenu spiedienu virzīt to pa apstrādājamo materiālu ar riņķveida kustībām šķēsvirzienā vai garenvirzienā.
• „Melniem” darbiem nepieciešams lietot rupju slīppapīru, bet nobeigumdarbiem – smalku slīppapīru. Slīppapīra veidu vislabāk ir izvēlēties izmēģinājumu ceļā.
• Beidzot pulēšanu, nepieciešams samazināt nospiedienu, pacelt slīpmašīnu virs apstrādājamās virsmas un tikai tad izslēgt slīpmašīnu.

APKALPOŠANA UN APKOPE

-  **Pirms jebkuras regulācijas, remonta vai apkopes darba uzsākšanas nepieciešams atslēgt elektroinstrumentu no elektrotikla.**

APKOPE UN UZGLABĀŠANA

-  • Ieteicams tīrīt ierīci katru reizi tieši pēc lietošanas.
• Tīrīšanai nedrīkst izmantot ūdeni vai citus šķīdumus.
• Ierīce jātīra ar sausu auduma gabalu vai ar zema spiediena saspiesta gaisa palīdzību. Nedrīkst izmantot tīrīšanas līdzekļus vai šķīdinātājus, jo tie var sabojāt plastmasas elementus.
• Regulāri tīrīt dzinēja korpusa ventilācijas spraugas, lai nepieļautu ierīces pārkaršanu.
• Pārmērīgas kolektora dzirksteļošanas gadījumā dzinēja oglekļa suku stāvokļa pārbaude ir jāveic tikai kvalificētai personai.
• Ierīce vienmēr ir jāuzglabā sausā, bērniem nepieejamā vietā.

DARBA PAMATNES NOMAIŅA

-  Ja nepieciešams nomainīt darba pamatni pret citu vai darba pamatnes bojājumu gadījumā:
- Atskrūvēt darba pamatnes (5) nostiprinātājskrūves (**F att.**).
 - Noņemt un nomainīt darba pamatni.
 - Aizskrūvēt nostiprinātājskrūves.

OGLEKĻA SUKU MAIŅA



Izlietotās (isākas par 5 mm), sadedzinātas vai plisušās dzinēja oglekļa suku nepieciešams uzreiz nomainīt.

Vienmēr vienlaicīgi ir jāmaina abas suku.

Oglekļa suku maiņu nepieciešmas veikt tikai kvalificētai personai, kura izmanto oriģinālās maināmās daļas.



Jebkura veida defekti ir jālabo tikai ražotāja sertificētiem servisa centriem.

TEHNISKIE PARAMETRI

NOMINĀLIE DATI

Ekscentra slipmašīna	
Parametrs	Vērtība
Spriegums	230 V AC
Frekvence	50 Hz
Jauda	430 W
Griešanās ātrums tukšgaitā	5000-13000 min ⁻¹
Svārstību skaits	10000-26000 min ⁻¹
Svārstību fāze	2 mm
Slipēšanas pamatnes diametrs	125 mm/150 mm
Slippapīra diametrs	125 mm/150 mm
Elektroaizsardzības klase	II
Masa	1,96 kg
Ražošanas gads	2014

DATI PAR TROKSNI UN VIBRĀCIJĀM

Akustiskā spiediena līmenis: $L_{p_A} = 77$ dB(A) K = 3 dB(A)

Akustiskās jaudas līmenis: $L_{w_A} = 88$ dB(A) K = 3 dB(A)

Vērtība, kas mēra vibrāciju paātrinājums: $a_h = 7,6$ m/s² K=1,5 m/s²

VIDES AIZSARDZĪBA



Elektroinstrumentus nedrīkst izmest kopā ar sadzīves atkritumiem. Tie ir jānodod utilizācijai attiecīgajiem uzņēmumiem. Informāciju par utilizāciju var sniegt produkta pārdevējs vai vietējie varas orgāni. Izlietotās elektriskās un elektroniskās ierīces satur videi kaitīgas vielas. Ierīce, kura netika pakļauta otrreizējai izejvielu pārstrādei, rada potenciālus draudus videi un cilvēku veselībai.

* Ir tiesības veikt izmaiņas.

„Grupa Topex Spółka z ograniczoną odpowiedzialnością” Spółka komandytowa (turpmāk „Grupa Topex”) ar galveno ofisu Varšavā, ul. Pograniczna 2/4, informē, ka visa veida autortiesības attiecībā uz dotās instrukcijas (turpmāk „Instrukcija”) saturu, tai skaitā uz tās tekstiem, samazinātām fotogrāfijām, shēmām, zīmējumiem, kā arī attiecībā uz tās kompozīciju, pieder tikai Grupa Topex, kuras ir aizsargātas ar likumu saskaņā ar 1994. gada 4. februāra „Likumu par autortiesībām un blakustiesībām” (Likumu Vēstnesis 2006 nr. 90, 631. poz. ar turmp. izm.). Visas Instrukcijas kopumā vai tās noteikto daļu kopēšana, apstrāde, publicēšana vai modificēšana komercmērķiem bez Grupa Topex rakstiskās atļaujas ir stingri aizliegta, pretējā gadījumā pārkāpējs var tikt saukts pie kriminālās vai administratīvās atbildības.

EKSTSENTRIKLIHVIIJA

59G347

TÄHELEPANU: ENNE ELEKTRISEADMEGA TÖÖTAMA ASUMIST LUGEGE HOOLIKALT LÄBI KÄESOLEV JUHEND JA HOIDKE SEE ALLES HILISEMAKS KASUTAMISEKS.

TÄIENDAVID OHUTUSJUHISED

Pliisiseadusega värvidega värvitud puit- ja metallpindade lihvimisel võib tekkida kahjulik/mürgine tolmu. Kokkupuude sellise tolmu või selle sissehingamine võib kahjustada seadmega töötaja või kõrvaliste isikute tervist. Kasutage vastavat kaitsevarustust, nagu: respiraator ja kaitseprillid. Kasutage tolmuemaldusseadet.

ENNE LIHVIJAGA TÖÖ ALUSTAMIST

- Töötamise ajal hoidke lihvijat kindlalt, mõlema käega.
- Enne lihviija käivitamist veenduge, et selle lihvpaber ei puutuks vastu pinda, mida hakkate töötlema.
- Enne lihviija käivitamist veenduge, et lihvpaber oleks kindlalt kinnitatud.
- Ärge puudutage lihviija osi, mis parasjagu liiguvad.
- Pärast lihviija seiskamist ärge asetage lihvijat käest enne, kui selle liikuvad osad on täielikult peatunud.
- Kui lihvimise ajal tekib tolmu, kasutage kaitsemaski. Tolmu, mis tekib pliiid sisaldavate värvidega värvitud pindade, samuti teatud puiduliikide ning metalli lihvimisel on tervisele kahjulik.
- Rasedad ja lapsed ei tohi viibida ruumis, kus lihviija abil eemaldatakse pliiidhendeid sisaldavat värvi.
- Ruumis, kus lihviija abil eemaldatakse pliiidhendeid sisaldavat värvi, ei tohi süüa, juua ega suitsetada.
- Vältige liiga pikkade pikendusjuhtmete kasutamist

LIHVIIJA KASUTAMISE AJAL

- Lihviijaga töötamise ajal kasutage alati kõrvaklappe ja respiraatorit.
- Lihviija ei ole mõeldud märglihvimiseks.
- Enne lihviija ühendamist vooluvõrku veenduge, et lihviija tööüliti ei oleks sisselülitatud asendis.
- Hoidke toitejuhe eemal seadme liikuvatest osadest.
- Kui töötlete lihviijaga pinda, mis asub teie peast kõrgemal, kasutage kaitseprille.
- Lihviijaga töötamise ajal ärge vajutage sellele liiga suure koormusega. See võib põhjustada lihviija seiskumise.

TÄHELEPANU! Seade on mõeldud kasutamiseks siseruumides

Vaatamata turvakonstruksiooni kasutamisele kogu töö vältel, turvavahendite ja lisaohutusvahendite kasutamisele, eksisteerib seadmega töötamise ajal alati väike kehavigastuste tekkimise oht.

EHITUS JA OTSTARVE

Ekstsentriklihvijad on II klassi isolatsiooniga elektrilised käsitööriistad. Seadme paneb tööle ühefaasiline kommutaatormootor. Ekstsentriklihvija on mõeldud puit- ja metallpindade, kunstmaterjalide ning muude sarnaste materjalide lihvimiseks, kasutades iga materjali jaoks vastava jämedusega lihvpaberit. Seadmete kasutusala on ehitus- ja remonditööd ning kõik kodus majapidamises amatöörina tehtavad sarnased tööd.



Lihviijaga on keelatud lihvida magneesiumi või asbesti sisaldavaid materjale ning kipsiga kaetud pindu.

JOONISTE SELGITUS

Alltoodud numeratsioon vastab käesoleva juhendi joonistel toodud seadme elementide numeratsioonile.

1. Tööüliti lukustusnupp
2. Tööüliti
3. Tolmu anum
4. Tolmuemaldusotsak
5. Lihvtald
6. Pöördekiiruse reguleerimise nupp

* Võib esineda erinevusi joonise ja toote enda vahel.

KASUTATUD GRAAFILISTE SÜMBOLITE SELGITUS



TÄHELEPANU



HOIATUS



PAIGALDUS/SEADISTAMINE



INFO

VARUSTUS JA TARVIKUD

1. Tolmuanum	– 1 tk
2. Lihvtald 125 mm (paigaldatud lihvija külge)	– 1 tk
3. Lihvtald 150 mm	– 1 tk
4. Lihvpaber 125 mm (eri jämedusega)	– 3 tk
5. Lihvpaber 150 mm (eri jämedusega)	– 3 tk
6. Kuuskantvõti	– 1 tk
7. Transportkohver	– 1 tk

ETTEVALMISTUS TÖÖKS

LIHVPABERI VALIK



Jämedamaterjaline liivapaber sobib enamuse materjalide esmaseks töötlemiseks, peenematerjalist liivapaberit aga kasutatakse viimistlustööde juures.

- Kui töödeldav pind ei ole sile, alustage tööd jämedamaterjalise liivapaberiga ja jätkake sellega kuni sileda pinna saavutamiseni.
- Järgnevalt kasutage keskmise teraga lihvapaberit, et eemaldada jämeda lihvapaberiga töötlemisel tekkinud jäägid.
- Lõpuks viimistlege pind peeneteralise lihvapaberiga.

LIHVPABERI KINNITAMINE



Lihvijal on takjakinnitusega lihvitald, mis võimaldab vahetada lihvapabereid kiiresti ja mugavalt.

- Asetage liivapaber lihvitalle (5) nii, et paberi avaused langeksid kokku lihvitalle avaustega ja vajutage kinni, et tagada tolmu põhjalik eemalejuhtimine (**joonis A**).
- Lihvpaberi eemaldamiseks venitage see ühest servast lahti ja tõmmake lihvitalt maha.



Kasutage aukudega lihvapaberist, sest siis pääseb tolmu läbi lihvitalle aukude tolmu eemaldussüsteemi. Iga kord enne lihvapaberi vahetamist puhastage lihvitald, eemaldage sellelt tolmu ning kõikvõimalik mustus näiteks harja või pintsliga abil.

TOLMU EEMALDAMINE



Ekstsentrilihvijaga on kaasas seadme külge ühendatav tolmuauum (3), mis aitab hoida lihvitava pinna puhtana.



- Asetage tolmuauuma (3) kinnitus tolmu kogumisotsakule (4) ja kinnitage pöörates paremale (**joonis B**).
- Veenduge, et tolmuauum asetseb tolmu kogumisotsakul (4) piisavalt kindlalt. Selleks sikutage tolmuauumat pisut (tolmuauum on tihendatud kummist tihendusrõngaga).



Tolmukott paikneb plastkorpuses. Tolmukoti tühjendamiseks libistage maha plastkorpuse tagumine osa, võtke tolmukott välja ja tühjendage see. Tolmukoti paigaldamine toimub vastupidises järjekorras võrreldes selle eemaldamisega.

LIHVTAMINE / SEADISTAMINE

SISSELÜLITAMINE / VÄLJALÜLITAMINE



Võrgu pinge peab vastama lihviija nominaaltabelis toodud pingetugevusele.

Lühiajaline töö: Vajutage tööüliti nupp (2) alla ja hoidke selles asendis.

Pikaajaline töö: Vajutage lülitinupp (2) alla ja fikseerige, vajutades lukustusnuppu (1) (**joonis D**).

Väljalülitamine: Vajutage tööüliti nupp (2) alla ning seejärel vabastage.

PÖÖRDEKIIRUSE REGULEERIMISE NUPP



Lihvijaga saab töötada eri kiirustel. Pöördekiirust reguleeritakse pöördekiiruse reguleerimise nupu (6) abil. See funktsioon võimaldab kohandada elektriseadme töökiirust töödeldava materjali omadustele. Kiirust on võimalik reguleerida vahemikus 1 kuni 5 ja MAX.

Mida suurem on number pöördekiiruse reguleerimisnupu (6) võrul (**joonis E**), seda suurem on lintlihviija töökiirus.



Sobiv pöördekiirus valitakse töö käigus, kui ekstsentriklihviija on käivitatud, ilma koormuseta ja väljalülitatud tööüliti luku funktsiooniga. Nii valitud pöörded võivad tegeliku töö ajal olla madalamad.

EKSTSENTRIKLIHVIJAGA LIHVTAMINE



- Kogu lihviija tald peab asetsema vastu töödeldavat pinda.
- Käivitage lihviija ja libistage seda mööduka tugevusega vajutades ringikujuliste liigutustega, piki- või ristisuunas mööda töödeldavat pinda
- Robustsemate tööde jaoks kasutage jämedateralist, viimistlustööde jaoks aga peeneteralist lihvpaberit. Vastava jämedusega lihvpaber valige proovimise teel.
- Poleerimise lõpetamiseks vähendage järk-järgult survet lihviijale, tõstke see töödeldava pinna kohale ja alles siis lülitage välja.

HOOLDUS JA HOIDMINE



Enne mistahes paigalduse, reguleerimise, paranduse või hooldusega seotud tegevuse alustamist tõmmake seadme toitejuhe vooluvõrgust välja.

HOOLDAMINE JA TRANSPORT

- Soovitame puhastada seadet iga kord vahetult pärast kasutamist.
- Ärge kasutage seadme puhastamiseks vett ega muid vedelikke.
- Puhastage seadet kuiva kangatüki või nõrga suruõhujoo abil. Ärge kasutage puhastusvahendeid ega lahusteid, sest need võivad kahjustada seadme plastosi.
- Puhastage regulaarselt ventilatsiooniavasid mootori korpuses, et vältida seadme ülekuumenemist.
- Juhul, kui kommutaatorist lendab liigselt sädemeid, laske vastava kvalifikatsiooniga isikul kontrollida mootori süsiharjade seisundit.
- Hoidke lihviijat kuivas, lastele kättesaamatus kohas.

LIHVTALLA VAHETAMINE



Kui tekib vajadus lihvtald välja vahetada või kui lihvtald on kahjustatud:

- Keerake lahti lihvtalla (5) kinnituskruvid (**joonis F**).
- Eemaldage tald ja paigaldage uus.
- Keerake kinnituskruvid kinni.

SÜSIHARJADE VAHETAMINE



Mootori kulunud (lühemad kui 5 mm) või rebenenud süsiharjad tuleb koheselt välja vahetada. Vahetage alati mõlemad harjad korraga.

Usaldage süsiharjade vahetamine kvalifitseeritud isikule, kes kasutab originaalvaruosi.



Mistahes vead tuleb lasta parandada seadme tootja volitatud hooldusfirmas.

TEHNILISED PARAMEETRID

NOMINAALSED VÕIMSUSED

Ekstsentrilihvija	
Parameeter	Väärtus
Toitepinge	230 V AC
Võrgusagedus	50 Hz
Nominaalvõimsus	430 W
Pöörlemiskiirus ilma koormuseta	5000-13000 min ⁻¹
Võngete arv	10000-26000 min ⁻¹
Võngete kõrgus	2 mm
Lihvtalla mõõdud	125 mm/150 mm
Lihvpaberi mõõdud	125 mm/150 mm
Kaitseklass	II
Kaal	1,96 kg
Tootmisaasta	2014

MÜRA JA VIBRATSIOONI PUUDUTAVAD ANDMED

Helirõhutase $L_{p_A} = 77$ dB(A) K = 3 dB(A)

Müra võimsustase $L_{W_A} = 88$ dB(A) K = 3 dB(A)

Möödetud vibratsioonitase $a_n = 7,6$ m/s² K=1,5 m/s²

KESKKONNAKAITSE



Ärge visake elektriseadmeid olmeprügi hulka, vaid viige need käitlemiseks vastavasse asutusse. Informatsiooni toote käitlemise kohta annab müüja või kohalik omavalitsus. Kasutatud elektrilised ja elektroonilised seadmed sisaldavad looduslikule keskkonnale ohtlikke aineid. Ümbertöötlemata seade kujutab endast ohtu keskkonnale ja inimeste tervisele.

* Tootjal on õigus muudatusi sisse viia.

„Grupa Topex Spółka z ograniczoną odpowiedzialnością” Spółka komandytowa, asukohaga Varsasavi, ul. Pograniczna 2/4 (edaspidi: „Grupa Topex”) informeerib, et kõik käesoleva juhendiga (edaspidi: juhend), muuhulgas selle teksti, fotode, skeemide, jooniste, samuti selle ülesehitusega seotud autoriõigused kuuluvad eranditult Grupa Topex’ile ja on kaitstud 4. veebruari 1994 autoriõiguste ja muude sarnaste õiguste seadusega (vt. Seaduste ajakiri 2006 Nr 90 Lk 631 koos hilisemate muudatustega). Kogu juhendi või selle osade kopeerimine, töötlemine ja modifitseerimine kommertseesmärkidel ilma Grupa Topex’i kirjaliku loata on rangelt keelatud ning võib kaasa tuua tsiviilvastutuse ning karistuse.

ЕКСЦЕНТРИЧНА ШЛАЙФМАШИНА 59G347

ВНИМАНИЕ: ПРЕДИ ПРИСТЪПВАНЕ КЪМ УПОТРЕБА НА ЕЛЕКТРОИНСТРУМЕНТА СЛЕДВА ВНИМАТЕЛНО ДА СЕ ПРОЧЕТЕ НАСТОЯЩАТА ИНСТРУКЦИЯ И ТЯ ДА СЕ ПАЗИ С ЦЕЛ ПО-НАТАТЪШНО ИЗПОЛЗВАНЕ.

ПОДРОБНИ ПРАВИЛА ЗА БЕЗОПАСНОСТ

По време на шлифование на дървени и метални повърхности боядисвани напр. с бои с добавка на олово, могат да се появят вредни/опасни прахове. Контактът или вдишването на такива прахове може да заплашва здравето на обслужващия или на странични лица. Трябва да се употребяват съответни средства за лична защита такива като: филтриращи полумаски, предпазни очила. Трябва да се включи инсталацията за отстраняване на праха.

ПРЕДИ ДА ПРИСТЪПИМ КЪМ УПОТРЕБА НА ШЛАЙФМАШИНАТА

- По време на употребата следва да държи шлайфмашината сигурно с двете ръце.
- Преди включването на шлайфмашината трябва да се убедим дали тя не се опира с шлифовъчния лист до материала предназначен за обработване.
- Преди включването на шлайфмашината следва да се убедим дали шлифовъчния лист е добре прикрепен.
- Не бива да се докосват частите на шлайфмашината, които са в движение.
- Не бива да се оставя шлайфмашината след изключването преди да спрат да се движат нейните подвижни части.
- Употребявайте предпазна маска, при положение че по време на шлифването се отделя прах. Прахът, който се отделя по време на шлифването на повърхности боядисвани с оловна боя, някои видове дърво и метал, е вреден.
- Бременни жени и деца не бива да влизат в помещения, в които с помощта на шлайфмашината се отстранява боя съдържаща оловни съединения.
- В помещението, в което с помощта на шлайфмашината се отстранява боя съдържаща оловни съединения не може да се яде, пие или пуши.
- Следва да се избягва употребата на дълги разклонители.

ПО ВРЕМЕ НА УПОТРЕБАТА НА ШЛАЙФМАШИНАТА

- По време на работа с шлайфмашината винаги употребяваме предпазни шумозащитни наушници и предпазна полумаска.
- Шлайфмашината не е пригодена за работа на мокро.
- Преди да включим шлайфмашината към мрежата трябва да проверим дали пусковият бутон не се намира във включено положение.
- Захранващия кабел на инструмента винаги следва да се държи далеч от подвижните части на шлайфмашината.
- При работа с шлайфмашината намираща се над главата на оператора употребявайте ски очила или предпазни очила.
- По време на използването на шлайфмашината не бива да се оказва върху нея прекомерен натиск, който би могъл да доведе до спирането ѝ.

ВНИМАНИЕ! Устройството служи за работа в помещенията.

Въпреки употребата на безопасна по принцип конструкция, използването на осигурителни и допълнителни защитни средства, винаги съществува минимален риск от наранявания по време на работа.

КОНСТРУКЦИЯ И ПРИЛОЖЕНИЕ

Ексцентричните шлайфмашини са ръчни електроинструменти с изолация II категория. Уредите са задвижвани с помощта на еднофазов колекторен двигател. Ексцентричната шлайфмашина е предназначена за шлифване и полиране на дървени и метални повърхности, пластмаси и подобни на тях материали при използването на шлифовъчен лист със съответната градация. Областите на употреба са извършването на ремонтно-строителни и всякакви други работи свързани със самостоятелната любителска дейност (майсторене).



Не бива да се използва шлайфмашината с цел шлифване на материали съдържащи магнезий, азбест или покрити с гипс повърхности.

ОПИСАНИЕ НА ГРАФИЧНИТЕ СТРАНИЦИ

Представеното по-долу номериране се отнася за елементите на устройството, представени на графичните страници на настоящата инструкция.

1. Блокировка на пусковия бутон
2. Пусков бутон
3. Съд за прах
4. Накрайник за отвеждане на праха
5. Работен плот
6. Регулатор на скоростта на оборотите

* Може да има разлики между чертежа и изделието

ОПИСАНИЕ НА ИЗПОЛЗУВАНИТЕ ГРАФИЧНИ СИМВОЛИ



ВНИМАНИЕ



ПРЕДУПРЕЖДЕНИЕ



МОНТАЖ/НАСТРОЙКИ



ИНФОРМАЦИЯ

ЕКИПИРОВКА И АКСЕСОАРИ

- | | |
|-------------------------------------------------|---------|
| 1. Съд за прах | - 1 бр. |
| 2. Работен плот 125 mm (монтиран към шлайфа) | - 1 бр. |
| 3. Работен плот 150 mm | - 1 бр. |
| 4. Абразивна хартия 125 mm (различни параметри) | - 3 бр. |
| 5. Абразивна хартия 150 mm (различни параметри) | - 3 бр. |
| 6. Шестоъгълен ключ | - 1 бр. |
| 7. Транспортно куфарче | - 1 бр. |

ПОДГОТОВКА ЗА РАБОТА



ИЗБОР НА ШЛИФОВЪЧЕН ЛИСТ





Шлифовъчният лист с по-едри зърна е предназначен за първоначална обработка на повечето материали, а шлифовъчният лист с по-дребни зърна е използван при завършителните работи

- Когато повърхността е неравна, следва да се започне работата с едрозърнести листове и да се продължи до момента на изглаждането на повърхността.
- След това трябва да се използва среднозърнест лист с цел отстраняването на следите останали от обработката с едрозърнест лист.
- Най-накрая използваме дребнозърнест лист с цел провеждането на завършващата операция.

ЗАКРЕПВАНЕ НА АБРАЗИВНАТА ХАРТИЯ

-  Шлайфът е снабден с работен плот с лепка, която позволява лесно и бързо монтиране на абразивната хартия.
 - Доближете абразивната хартия до работния плот (5) така, че неговите отвори „а“ да съвпадат с отворите на работния плот на шлайфа и я притиснете, което ще осигури ефективно отстраняване на праха (черт. А).
 - За да свалите абразивната хартия, трябва да я издърпате леко от едната страна и след това да я извадите.
-  Използвайте перфорирана абразивна хартия, за да може прахът да достигне през отворите в работния плот до инсталацията за отвеждане на праха. Преди всяка една смяна на абразивната хартия почиствайте работния плот, отстранявайки от него праха и всякакви други замърсявания с помощта на голяма четка и малка четчица.

ОТВЕЖДАНЕ НА ПРАХА



-  Ексцентършлайфът е снабден със съд за прах (3) с цел поддържане на чистотата на обработваната повърхност.
-  Закрепвате съда за събиране на прах (3) към накрайника за отвеждане на прах (4) и го фиксирате чрез завъртане надясно (черт. В).
 - Проверете дали съдът е добре закрепен към накрайника за отвеждане на прах (4), като леко издърпате съда към себе си (съдът за прах е херметизиран посредством гумен пръстен, т.н. о-пръстен).
-  Торбата за прах е разположена в пластмасовия корпус. С цел неговото изпразване следва да смъкнете задната част на пластмасовия корпус, да свалите торбата за прах и да отстраните съдържанието ѝ. Монтажът на торбата за прах протича в последователност обратна на неговия демонтаж.

РАБОТА / НАСТРОЙКИ

ВКЛЮЧВАНЕ / ИЗКЛЮЧВАНЕ

-  Напрежението на мрежата трябва да съответствува на стойността на напрежението посочено на табелката за технически данни на шлайфмашината.
Кратък режим на работа: Натиснете пусковия бутон (2) и го задръжте.
Постоянен режим на работа: Натиснете пусковия бутон (2) и го фиксирайте посредством натискане на блокировката (1) (черт. D)
Изключване: Натиснете пусковия бутон (2) и после го освободете.

РЕГУЛАТОР НА СКОРОСТТА НА ОБОРОТИТЕ

-  Ексцентършлайфът позволява да се работи с различни скорости. Регулирането се извършва посредством регулатора на скоростта на оборотите (6). Това позволява да се настрои скоростта на работа на електроинструмента към свойствата на обработвания материал. Диапазонът на регулиране на скоростта е от 1-5 и MAX.
Колкото по-голямо число изберете върху регулатора на скоростта на оборотите (6) (черт. E), толкова по-висока ще бъде скоростта на работа на шлайфа.
-  Правилният избор на скоростта на оборотите се извършва в момента, когато ексцентършлайфът е включен без натоварване с включена блокировка на пусковия бутон. Настроените обороти при работа с натоварване могат да бъдат по-ниски.

РАБОТА С ЕКСЦЕНТЪРШЛАЙФА

-  Цялата шлифовача повърхност на работния диск трябва да лежи върху обработваната повърхност.
- Включваме шлайфмашината и оказвайки умерен натиск я преместваме по обработвания материал чрез въртеливи движения на широчина и дължина.

- За първоначални работи използваме шлифовъчни листове с по-едри зърна, а за завършващи работи с дребни зърна. Вида на шлифовъчните листове най-добре е да се избира чрез проби.
- Завършвайки полирането намаляваме натиска, вдигаме шлайфмашината над обработваната повърхност и едва тогава я изключваме.

ОБСЛУЖВАНЕ И ПОДДРЪЖКА

 **Преди да пристъпим към каквито и да било дейности по инсталирането, регулирането, обслужването или ремонтването, трябва да извадим щепсела на захранващия кабел от контакта.**

ПОДДРЪЖКА И СЪХРАНЯВАНЕ

-  Препоръчва се почистването на устройството да се извършва след всяка една употреба.
- При почистване не трябва да се използват вода или други течности.
- Устройството почиствайте с четчица или с помощта на сгъстен въздух с ниско налягане. Не бива да се използват никакви почистващи средства или разтворители, тъй като те биха могли да повредят пластмасовите части.
- Редовно почиствайте вентилационните пролуки в корпуса на двигателя, за да не се стигне до прегряване на устройството.
- В случай на прекомерно искрене на колектора се обърнете към квалифицирано лице с цел проверката на техническото състояние на въглеродните четки на двигателя.
- Устройството съхранявайте винаги в сухо и недостъпно за деца място.

СМЯНА НА РАБОТНИЯ ПЛОТ

-  В зависимост от нуждите и вида на извършваната работа трябва да се използва съответен работен плот.
- Отвинтвате болтовете закрепващи работния плот (5) (черт. F).
- Свалете и сменете работния плот.
- Затегнете закрепващите болтове.

ПОДМЯНА НА ВЪГЛЕРОДНИТЕ ЧЕТКИ

-  Употребените (по-къси от 5 мм), изгорели или счупени въглеродни четки на двигателя следва веднага да бъдат подменени. Винаги се подменят едновременно двете четки.
- Операцията по смяната на въглеродните четки следва да се поверява единствено на квалифицирано лице използвайки оригинални части.**

-  Всякакъв вид неизправности би трябвало да бъдат отстранявани от оторизирания сервис на производителя.

ТЕХНИЧЕСКИ ПАРАМЕТРИ

НОМИНАЛНИ ДАННИ

Ексцентършлайф	
Параметър	Стойност
Захранващо напрежение	230 V AC
Честота на захранване	50 Hz
Номинална мощност	430 W
Скорост на въртене без претоварване	5000-13000 min ⁻¹
Количество на вибрациите	10000-26000 min ⁻¹
Ход на вибрацията	2 mm
Размер на шлифовъчния плот	125 mm/150 mm
Размер на шлифовъчния лист	125 mm/150 mm
Клас на защитеност	II
Маса	1,96 kg
Година на производство	2014

ДАНИИ ЗА ШУМА И ВИБРАЦИИТЕ

Ниво на акустичното налягане $Lp_A = 77 \text{ dB(A)}$ $K = 3 \text{ dB(A)}$

Ниво на акустичната мощност $Lw_A = 88 \text{ dB(A)}$ $K = 3 \text{ dB(A)}$

Измерена стойност на вибрационните ускорения $a_n = 7,6 \text{ m/s}^2$ $K = 1,5 \text{ m/s}^2$

ЗАЩИТА НА ОКОЛНАТА СРЕДА



Продуктите с електрическо хранване не бива да се изхвърлят заедно с домашните отпадъци, а да бъдат предадени на рециклинг в съответните предприятия. Информацията относно рециклинга дава производителят на продукта или местните власти. Износените електрически и електронични съоръжения съдържат субстанции, които не са неутрални за околната среда. Съоръжения, които не са били рециклирани, представляват потенциална опасност за околната среда и за здравето на хората..

* Запазва се правото за извършване на промени.

„Grupa Torhex Spółka z ograniczoną odpowiedzialnością” Spółka komandytowa със седалище във Варшава, ул. Погранична 2/4 (наричана по-нататък : „Grupa Torhex”) информира, че всякакви авторски права относно съдържанието на инструкция (наричана по-нататък : „Инструкция”), включващи между другото нейния текст, поместените фотографии, схеми, чертежи, а също и нейните композиции, принадлежат изключително на Grupa Torhex и подлежат на правна защита съгласно закона от 4 февруари 1994 година относно авторското право и сродните му права (еднороден текст в Държавен вестник 2006 № 90 поз. 631 с по-късните изменения). Копирането, преработването, публикуването, модифицирането с комерческа цел на цялата инструкция, както и на отделните ѝ елементи без съгласието на Grupa Torhex изразено в писмена форма, е строго забранено и може и може да доведе до привличането към гражданска и наказателна отговорност.

EKSCENTARSKA BRUSILICA 59G347

POZOR: PRIJE POČETKA KORIŠTENJA ELEKTRIČNOG ALATA TREBA PAŽLJIVO PROČITAT UPUTE ZA UPOTREBU I SPREMITI IH ZA DALJNJE KORIŠTENJE.

POSEBNI PROPISI O SIGURNOSTI

Tijekom brušenja površina od drva i metala npr. sa slojevima od boja koje sadrže olovo, mogu nastati štetne/otrovne prašine. Kontakt ili udisanje te prašine može štetiti zdravlju. Koristite zaštitna sredstva kao što su: zaštitne maske s filtrom, zaštitne naočale. Uključite instalaciju za odvod prašine.

PRIJE POČETKA KORIŠTENJA BRUSILICE

- Kod korištenja držite uređaj čvrsto, s obje ruke.
- Prije uključivanja brusilice provjerite da li brusni papir ne dodiruje materijal koji želite obrađivati
- Prije uključivanja brusilice provjerite da li je brusni papir dobro pričvršćen.
- Ne dodirujte dijelove uređaja koji su u pokretu.
- Nemojte odložiti uređaj dok se njegovi pokretni dijelovi ne zaustave.
- Ako kod brušenja nastaje prašina, koristite zaštitnu masku. Prašina koja nastaje tijekom brušenja površina bojanih olovnom bojom, nekih vrsta drveta i metala je štetna.
- Trudnice i djeca ne smiju ulaziti u prostorije u kojima se koristi brusilica za skidanje boje koja sadrži spojeve olova
- Nemojte jesti, piti ni pušiti u prostorijama gdje se koristi brusilica za skidanje boje koja sadrži spojeve olova.
- Izbjegavajte korištenje dugih produžnih kablova.

TIJEKOM KORIŠTENJA BRUSILICE

- Kod rada s brusilicom obavezno koristite štitnike za sluh i zaštitnu masku.
- Brusilicu ne koristite za rad u mokrim uvjetima.
- Provjerite da li se prekidač nalazi u položaju isključeno prije nego što utikač utaknete u utičnicu.
- Mrežni kabel držite podalje od pomičnih dijelova uređaja.
- Ako tijekom rada držite brusilicu iznad glave, obavezno koristite zaštitne naočale.
- Kod rada s brusilicom nemojte ju prejako stiskati jer bi to moglo zaustaviti rad uređaja.

POZOR! Uređaj služi za korištenje u zatvorenom prostoru.

Bez obzira na sigurnu konstrukciju, upotrebu sigurnosnih sredstava i dodatnih zaštitnih mjera, uvijek postoji djelomični rizik od ozljeda nastalih tijekom rada.

KONSTRUKCIJA I NAMJENA

Brusilice su ručni električki alati s izolacijom II klase. Uređaj pokreće jednofazni kumutatorski motor. Ekscentarske brusilice su predviđene za brušenje i poliranje drva, metala, umjetnih materijala, uz upotrebu brusnog papira odgovarajuće gradacije. Područja njihove primjene su: građevinski i adaptacijski radovi te svi radovi u okviru neprofesionalne upotrebe (sam svoj majstor)



Ne koristite brusilicu za brušenje materijala koji sadrže magnet, azbest ili površina pokrivenih gipsom.

OPIS GRAFIČKIH STRANICA

Dolje navedeni brojevi se odnose na elemente uređaja koje se nalaze na grafičkim prikazima ovih uputa.

1. Gumb blokade prekidača
2. Prekidač
3. Spremnik za posudu
4. Nastavak za odvod prašine
5. Radni tanjur
6. Kotačić za regulaciju brzine okretaja

* Moguće su male razlike između crteža i proizvoda

OPIS KORIŠTENIH GRAFIKI ZNAKOVA



POZOR



UPOZORENJE



MONTAŽA/POSTAVKE



INFORMACIJA

DIJELOVI I DODATNA OPREMA

- | | |
|------------------------------------------------|----------|
| 1. Spremnik za prašinu | - 1 kom. |
| 2. Radni tanjur 125 mm (montiran na brusilicu) | - 1 kom. |
| 3. Radni tanjur 150 mm | - 1 kom. |
| 4. Brusni papir 125 mm (različita gradacija) | - 3 kom. |
| 5. Brusni papir 150 mm (različita gradacija) | - 3 kom. |
| 6. Šesterokutni ključ | - 1 kom. |
| 7. Transportni kofer | - 1 kom. |

PRIPREMA ZA RAD

ODABIR BRUSNOG PAPIRA



Papir s grubom zrnatošću je prikladan za obrađivanje većine materijala, papir sa finom zrnatošću se koristi kod završnih radova.

- Kod hrapavih površina počnite s papirom s grubom zrnatošću i nastavite sve dok se površina ne izravna.
- Kasnije koristite papir sa srednjom zrnatošću kako biste uklonili tragove po brušenju s papirom sa grubom zrnatošću.
- Završite s papirom sa finom zrnatošću.

STAVLJANJE BRUSNOG PAPIRA



Brusilica ima tanjur s tzv. čičkom što omogućava laku i brzu zamjenu brusnog papira.

- Brusni papir približite radnom tanjuru (5) tako da se njegovi otvori „a” poklapaju s otvorima na radnom tanjuru brusilice i pritegnite, što će osigurati učinkovito odvođenje prašine (**crtež A**).
- Kako biste skinuli brusni papir, otvorite ga s jedne strane, a nakon toga povucite.



Koristite perforirani brusni papire kako bi prašina mogla prolaziti kroz otvore na brusnom tanjuru u nastavak za odvod prašine. Svaki put prije izmjene brusnog papira očistite radni tanjur i uklonite iz njega svako onečišćenje, na primjer pomoću četkice ili kista.

ODVOD PRAŠINE



U opremi ekscentarske brusilice je spremnik za prašinu (3), što osigurava održavanje čistoće na obrađivanoj površini.



- Nosač spremnika za prašinu (3) stavite na nastavak za odvod prašine (4) i osigurajte postupkom okretanja prema desno (**crtež B**).
- Provjerite da li ste spremnik za prašinu sigurno stavili na nastavak (4) tako da lagano povucite za spremnik (spremnik je osiguran s brtvom u obliku gumenog o-ring prstena).



Vrećica za prašinu nalazi se u plastičnom kućištu. Kako biste ju ispraznili, pomaknite stražnji dio plastičnog kućišta, vrećicu za prašinu izvadite iz njenog ležišta i ispraznite njezin sadržaj. Stavljanje vrećice za prašinu odvija se suprotnim redoslijedom od vađenja vrećice.

RAD / POSTAVKE

UKLJUČIVANJE / ISKLJUČIVANJE

 **Napon mreže mora odgovarati veličini napona koji je napisan na nazivnoj tablici brusilice.**

Kratkotrajni rad – pritisnite gumb prekidača (2) i pridržite.

Stalni rad – pritisnite gumb prekidača (2) i osigurajte ga pritiskom na gumb blokade prekidača (1) (**crtež D**)

Isključivanje – pritisnite i oslobodite pritisak na gumb prekidača (2)



GUMB ZA REGULACIJU BRZINE OKRETAJA.

 Ekscentarska brusilica može raditi s različitim brzinama. Za podešavanje služi kotačić za regulaciju brzine okretaja (6). Na taj način brzinu rada električnog alata možete prilagoditi karakteristikama obrađivanog materijala. Opseg regulacije brzine je od 1- 5 i MAX.

Čim je veći broj koji se prikazuje na rubu kotačića za regulaciju brzine okretaja (6) (**crtež E**), tim je veća i brzina s kojom radi brusilica.

 Brzinu okretaja možete pravilno odabrati kad ekscentarska brusilica radi bez opterećenja kod uključene funkcije blokade prekidača. Broj okretaja postavljenih za vrijeme rada s opterećenjem može biti manji.

RAD S EKSCENTARSKOM BRUSILICOM

-  Cijela brusna površina brusnog tanjura mora se nalaziti na obrađivanoj površini.
-  Uključite brusilicu i pomikajte ju uz umjereni pritisak po obrađivanoj površini kružnim pokretima, uzduž ili poprijeko.
- Za grubo brušenje koristite brusni papir sa grubom zrnatošću, a za završne radove – sa finom zrnatošću. Vrstu brusnog papira najbolje ćete odabrati tako da ih isprobate.
- Na završetku poliranja smanjite pritisak, podignite brusilicu iznad površine koju obrađujete i tek onda isključite motor brusilice.

RUKOVANJE I ODRŽAVANJE

 **Prije svih radova održavanja, podešavanja ili izmjene alata i pribora treba izvući utikač iz mrežne utičnice.**

ODRŽAVANJE I ČUVANJE UREĐAJA

-  Preporučamo da uređaj čistite nakon svake uporabe.
- Za čišćenje ne koristite vodu niti druge tekućine.
- Uređaj čistite pomoću suhe krpice ili zraka pod malim pritiskom. Ne koristite nikakva sredstva za čišćenje niti razrjeđivače koji bi mogli oštetiti elemente od umjetnog materijala.
- Redovito čistite otvore za ventilaciju na kućištu motora kako biste spriječili pregrijavanje uređaja.
- U slučaju prevelikog iskrenja na komutatoru obratite se kvalificiranoj osobi za provjeru stanja ugljenih četkica motora.
- Uređaj čuvajte na suhom, van dohvata djece.

ZAMJENA BRUSNOG TANJURA

 Ako je potrebno zamijeniti jedan brusni tanjur s drugim ili zamijeniti oštećeni brusni tanjur trebate:

- Odvinuti vijke za pričvršćivanje brusnog tanjura (5) (**crtež F**).
- Skinuti i zamijeniti tanjur.
- Pričvrstiti vijke

ZAMJENA UGLJENIH ČETKICA

 **Istrošene (kraće od 5 mm), spaljene ili puknute ugljene motorne četkice odmah zamijenite. Uvijek mijenjajte istovremeno obje četkice. Radnju zamjene ugljenih četkica treba povjeriti isključivo kvalificiranoj osobi, a pri tome koristiti isključivo originalne dijelove**

 Sve smetnje trebaju uklanjati ovlašteni serviseri proizvođača.

TEHNIČKI PARAMETRI

NAZIVNI PODACI

Ekscentarska brusilica	
Parametar	Vrijednost
Napon	230 V AC
Frekvencija	50 Hz
Snaga	430 W
Brzina bez opterećenja	5000-13000 min ⁻¹
Broj vibracija	10000-26000 min ⁻¹
Navoj vibracija	2 mm
Dimenzije brusnog tanjura	125 mm/150 mm
Dimenzije brusnog papira	125 mm/150 mm
Klasa zaštite	II
Težina	1,96 kg
Godina proizvodnje	2014

PODACI VEZANI UZ BUKU I TITRAJE

Razina akustičkog pritiska: $Lp_A = 77 \text{ dB(A) K} = 3 \text{ dB(A)}$

Razina akustičke snage: $Lw_A = 88 \text{ dB(A) K} = 3 \text{ dB(A)}$

Vrijednost ubrzanja titraja: $a_w = 7,6 \text{ m/s}^2 \text{ K} = 1,5 \text{ m/s}^2$

ZAŠTITA OKOLIŠA



Električne proizvode ne bacajte zajedno s kućnim otpacima već ih zbrinite na odgovarajućim mjestima. Informacije o mjestima zbrinjavanja daju prodavači proizvoda ili odgovorne mjesne službe. Istrošeni električni i elektronički alati sadrže supstance koje mogu štetiti okolišu. Nezbrinuti proizvodi mogu biti opasni po zdravlje ljudi i za okoliš.

* Pridržavamo pravo na izvođenje promjena

„Društvo s ograničenom odgovornošću Grupa Topex“ d.o.o. sa sjedištem u Varšavi, ul. Pograniczna 2/4 (u daljnjem tekstu: „Grupa Topex“) daje na znanje da sva autorska prava vezana uz sadržaj ovih uputa (dalje: „Upute“), uključujući test, slike, sheme, crteže te također njihove kompozicije pripadaju isključivo Grupi Topex- u i podliježu pravnoj zaštiti, sukladno sa Zakonom od dana 4. veljače 1994 godine, o autorskim pravima i sličnim pravima (N.N. 2006 Br. 90 Stavak 631 uključujući i kasnije promjene). Kopiranje, preoblikovanje, publiciranje, modificiranje u komercijalne svrhe cijelih Uputa kao i pojedinačnih njihovih dijelova, bez suglasnosti Grupa Topex-a koje je dano u pismenom obliku, je najstrože zabranjeno i može dovesti do prekršajne i krivične odgovornosti.

EKSCENTRIČNA BRUSILICA 59G347

UPOZORENJE: PRE UPOTREBE ELEKTROUREĐAJA POTREBNO JE PAŽLJIVO PROČITATI DOLE NAVEDENO UPUTSTVO I PRIDRŽAVATI GA SE U DALJOJ UPOTREBI.

OPŠTE MERE BEZBEDNOSTI

Za vreme brušenja drvenih i metalnih površina npr. bojenih farbama s dodatkom olova, može se pojaviti štetna/toksična prašina. Kontakt ili udisanje takve prašine može štetno uticati na zdravlje korisnika ili osoba koje se nalaze u blizini. Potrebno je koristiti odgovarajuća zaštitna sredstva kao što su: respiratori za filtriranje, zaštitne naočare. Potrebno je uključiti uređaj za odvod prašine.

PRE PRISTUPANJA RADU SA BRUSILICOM

- Prilikom upotrebe potrebno je brusilicu držati sigurno, obema rukama.
- Pre nego što se brusilica uključi potrebno je uveriti se da šmirgl – papir ne dodiruje materijal, koji treba da se obrađuje.
- Pre nego što se brusilica uključi potrebno je uveriti se da je šmirgl – papir sigurno pričvršćen.
- Zabranjeno je doticati delove brusilice koji su u pokretu.
- Zabranjeno je odlagati brusilicu nakon što je isključena, pre nego što se zaustave njeni pokretni delovi.
- Potrebno je nositi zaštitnu masku, jer se za vreme brušenja javlja prašina. Prašina koja nastaje u toku brušenja površina koje su bojene olovnom farbom, nekih vrsta drveta i metala je štetna.
- Trudnice i deca ne smeju ulaziti u prostorije u kojima se uz pomoć brusilice uklanja farba koja ima u sebi olovo.
- U prostoriji u kojoj se uz pomoć brusilice uklanja farba koja ima u sebi olovo zabranjeno je jesti, piti ili pušiti.
- Treba izbegavati upotrebu dugačkih produžnih kablova.

U TOKU KORIŠĆENJA BRUSILICE

- U toku rada sa brusilicom potrebno je koristiti zaštitne slušalice i zaštitni respirator.
- Brusilica ne može da radi u vlažnom stanju.
- Pre uključivanja brusilice u struju treba proveriti da se taster startera ne nalazi u poziciji uključen.
- Naponski kabl uređaja uvek treba držati dalje od pokretnih delova brusilice.
- Prilikom rada sa brusilicom iznad glave operatera, potrebno je koristiti naočari protiv prskanja.
- Za vreme rada sa brusilicom zabranjeno je opterećivati je velikim pritiskom, koji bi mogao dovesti do zaustavljanja brusilice.

PAŽNJA! Uređaj služi za obavljanje poslova van prostorija.

I pored posedovanja bezbednosne konstrukcije od same osnove, posedovanja sigurnosnih mera i dodatnih zaštitnih mera, uvek postoji delimičan rizik od povreda tokom obavljanja posla.

IZRADA I NAMENA

Ekscentrične brusilice su ručni elektrouređaji sa izolacijom II klase. Uređaji se pune jednofaznim komutatorskim motorom. Ekscentrična brusilica namenjena je za brušenje i poliranje površina od drveta, metala, veštačkih materijala i drugih sličnih materijala, postavljanjem šmirgl – papira određene gradacije. Opseg njene upotrebe je u izvođenju remontnih poslova – građevinskih, ili velikog broja poslova u oblasti samostalne amaterske delatnosti (majstorsiranje).



Zabranjeno je koristiti brusilicu za brušenje materijala koji sadrže magnezijum, azbest ili površina koje su pokrivena gipsom.

OPIS GRAFIČKIH STRANA

Dole data numeracija odnosi se na elemente uređaja predstavljene na grafičkim stranama datog uputstva.

1. Taster za blokadu startera
2. Starter

3. Rezervoar za prašinu
4. Kraj za odvođenje prašine
5. Radna stopa
6. Točkić za regulaciju brzine obrtaja

* Mogu se pojaviti manje razlike između crteža i proizvoda.

OBJAŠNJENJA KORIŠĆENIH GRAFIČKIH ZNAKOVA



PAŽNJA



UPOZORENJE



MONTIRANJE/SASTAVLJANJE



INFORMACIJA

OPREMA I DODACI

- | | |
|------------------------------------------------|----------|
| 1. Rezervoar za prašinu | – 1 kom. |
| 2. Radna stopa 125 mm (montirana na brusilicu) | – 1 kom. |
| 3. Radna stopa 150 mm | – 1 kom. |
| 4. Šmirgl-papir 125 mm (različite veličine) | – 3 kom. |
| 5. Šmirgl-papir 150 mm (različite veličine) | – 3 kom. |
| 6. Inbus ključ | – 1 kom. |
| 7. Transportni kofer | – 1 kom. |

PRIPREMA ZA RAD

IZBOR ŠMIRGL - PAPIRA



Šmirgl – papir sa grubim (krupnim) zrnom koristi se za grubu obradu većine materijala, a šmirgl – papir sa sitnijim zrnom koristi se za finalne radove.

- Kada površina nije ravna posao treba započeti sa grubljim šmirgl - papirom i nastaviti sve dok se površina ne izravna.
- Dalje treba koristiti srednjozrnasti papir u cilju uklanjanja tragova ostalih nakon obrade grubozrnastim papirom.
- Na kraju treba koristiti papir sa sitnim zrnom u cilju obavljanja finalne operacije.

PRIČVRŠĆIVANJE ŠMIRGL-PAPIRA



Brusilica poseduje radne stope sa tzv. čičkom, što omogućava laku i brzu promenu šmirgl-papira.

- Približiti šmirgl-papir do radne stope (5) tako da njegovi otvori „a” pokrivaju otvore na radnoj stopi brusilice i pritisnuti, što obezbeđuje efikasno odvođenje prašine (slika A).
- Da bi se šmirgl-papir skinuo potrebno je podići ga s jedne strane, a zatim povući.



Treba koristiti perforacioni šmirgl-papir, kako bi prašina mogla kroz otvore na radnoj stopi da dođe do instalacije za odvođenje prašine. Pre svake promene šmirgl-papira treba očistiti radnu stopu, uklanjajući prašinu s nje kao i sve druge nečistoće uz pomoć npr. četke ili četkice.

ODVOĐENJE PRAŠINE



Ekscentrična brusilica poseduje rezervoar za prašinu (3) koji služi za održavanje čistoće površine koja se obrađuje.



- Gurnuti pričvrсни patent rezervoara za prašinu (3) na kraj za odvođenje prašine (4) i osigurati okretanjem u desno (slika B).
- Proveriti da li rezervoar za prašinu sigurno stoji na kraju za odvođenje prašine (4), tako što ćete ga lagano povući za rezervoar (rezervoar za prašinu pričvršćen je gumenim prstenom o-ring).



-  Džak za prašinu nalazi se u plastičnom kućištu. Da bi se ispraznio potrebno je skinuti zadnju stranu plastičnog kućišta, skinuti džak za prašinu i isprazniti ga. Montaža džaka za prašinu vrši se suprotnim redosledom u odnosu na njegovu demontažu.

RAD / POSTAVKE

UKLJUČIVANJE / ISKLJUČIVANJE

-  **Napon mreže mora odgovarati visini napona koji je dat na nominalnoj tablici brusilice.**
Kratkotrajni rad: Pritisnuti taster startera (2) i zadržati.
Stalni rad: Pritisnuti taster startera (2) i osigurati ga pritiskujući taster za blokadu startera (1) (slika D).
Isključivanje: Pritisnuti i otpustiti pritisak sa tastera startera (2).

TASTER ZA REGULACIJU BRZINE OBRTAJA.

-  Ekscentrična brusilica omogućava rad sa različitim brzinama. Regulacija se obavlja preko točkića za regulaciju brzine obrtaja (6). To omogućava podešavanje brzine rada elekrouređaja prema karakteristikama materijala koji se obrađuje. Opseg regulacije iznosi 1- 5 i MAX.
 Što je veći broj koji se pokazuje na kućištu gde je točkić za regulaciju brzine obrtaja (6) (slika E), to je veća brzina rada brusilice.
-  Odabir brzine obrtaja vrši se u vreme kada je ekscentrična brusilica uključena bez opterećenja sa uključenom funkcijom blokade startera. Postavljeni obrtaji za vreme rada sa opterećenjem mogu biti manji.

RAD SA EKSCENTRIČNOM BRUSILICOM

-  • Cela brusiona površina radnog postolja mora da stoji na površini koja se obrađuje.
 • Isključiti brusilicu i sa umerenim pritiskom prevući je po materijalu koji se obrađuje rotacionim pokretima, u uzdužnom ili poprečnom pravcu.
 • Za grubu obradu koristiti šmirgl – papir sa grubim (krupnim) zrnom, a za finalne radove sa sitnim zrnom. Vrstu šmirgl - papira najbolje je odabrati putem probe.
 • Završavajući poliranje smanjiti pritisak, podići brusilicu iznad površine koja se obrađuje i tek tada je isključiti.

RUKOVANJE I ODRŽAVANJE

-  **Pre pristupanja bilo kakvim operacijama vezanim za podešavanje, rukovanje ili popravke, potrebno je isključiti utikač kabla iz strujne utičnice.**

ČUVANJE I ODRŽAVANJE

-  • Preporučuje se čišćenje uređaja neposredno nakon svake upotrebe.
 • Za čišćenje ne treba koristiti vodu ni druge tečnosti.
 • Brusilicu treba čistiti uz pomoć parčeta suve tkanine ili kompresovanim vazduhom, niskog pritiska. Ne koristiti bilo kakva sredstva za čišćenje kao ni razređivače, jer oni mogu oštetiti delove napravljenje od plastičnih masa.
 • Potrebno je redovno čistiti ventilacione otvore na kućištu motora, kako ne bi došlo do pregrevanja uređaja.
 • U slučaju pojave prekomernog iskrenja na motoru, preporučuje se da kvalifikovana osoba proveri stanje ugljenih četki motora.
 • Brusilicu uvek treba čuvati na suvom mestu, nedostupnom za decu.

PROMENA RADNE STOPE

-  Ukoliko postoji potreba da se radna stopa zameni drugom ili ako je radna stopa oštećena, potrebno je:
 • Odmrnuti pričvrstne navrtne radne stope (5) (slika F).
 • Skinuti i zameniti radnu stopu.
 • Pričvrstiti navrtne.

PROMENA UGLJENIH ČETKI



Iskorišćene (kraće od 5 mm), spaljene ili napukle ugljene četke motora treba odmah zameniti. Uvek se istovremeno menjaju obe četke.

Operaciju promene ugljenih četki treba poveriti kvalifikovanoj osobi, koristeći isključivo originalne delove.



Sve vrste popravki treba poveriti ovlašćenom servisu proizvođača.

TEHNIČKE KARAKTERISTIKE

NOMINALNI PODACI

Ekscentrična brusilica	
Parametar	Vrednost
Napon struje	230 V AC
Frekvencija struje	50 Hz
Nominalna snaga	430 W
Brzina obrtaja bez opterećenja	5000-13000 min ⁻¹
Broj oscilacija	10000-26000 min ⁻¹
Skok oscilacija	2 mm
Dimenzije postolja brusilice	125 mm/150 mm
Dimenzije šmirgl - papira	125 mm/150 mm
Klasa bezbednosti	II
Masa	1,96 kg
Godina proizvodnje	2014

PODACI VEZANI ZA BUKU I PODRHTAVANJE

Nivo akustičnog pritiska: $L_{p_A} = 77$ dB(A) K = 3 dB(A)

Nivo akustične snage: $L_{w_A} = 88$ dB(A) K = 3 dB(A)

Izmerena vrednost brzine podrhtavanja: $a_h = 7,6$ m/s² K=1,5 m/s²

ZAŠTITA SREDINE



Proizvode koji se napajaju strujom ne treba bacati s otpacima iz kuće, već ih treba predati u otpadne sirovine u odgovarajućim ustanovama. Informacije o otpadnim sirovinama daje prodavac proizvoda ili gradska vlast. Iskorišćeni uređaj električni ili elektronski sadrži supstance osetljive za životnu sredinu. Uređaji koji nisu za reciklažu predstavljaju potencijalno narušavanje životne sredine i zdravlja ljudi.

* Zadržava se pravo izmena.

„Grupa Topex Spółka z ograniczoną odpowiedzialnością“ Spółka komandytowa sa sedištem u Varšavi, ulica Pograniczna 2/4 (u daljem tekstu: „Grupa Topex“) informiše da, sva autorska prava na sadržaj dole datog uputstva (u daljem tekstu: „Uputstvo“), u kome između ostalog, tekst uputstva, postavljene fotografije, sheme, crteži, a takođe i sastav, pripadaju isključivo Grupa Topex-u i podležu pravnoj zaštiti u skladu sa propisom od dana 4. februara 1994. godine, o autorskim pravima i sličnim pravima (tj. Pravni glasnik 2006 broj 90, član 631, sa kasnijim izmenama). Kopiranje, menjanje, objavljivanje, menjanje u cilju komercijalizacije, celine Uputstva kao i njenih delova, bez saglasnosti Grupa Topex-a u pismenoj formi, strogo je zabranjeno i može dovesti do pozivanja na odgovornost kako građansku tako i sudsku.

ΕΚΚΕΝΤΡΟ ΤΡΙΒΕΙΟ 59G347

ΠΡΟΣΟΧΗ: ΠΡΟΤΟΥ ΞΕΚΙΝΗΣΕΙ Η ΧΡΗΣΗ ΤΟΥ ΗΛΕΚΤΡΙΚΟΥ ΕΡΓΑΛΕΙΟΥ, ΟΦΕΙΛΕΤΕ ΝΑ ΔΙΑΒΑΣΕΤΕ ΠΡΟΣΕΚΤΙΚΑ ΤΙΣ ΠΑΡΟΥΣΕΣ ΟΔΗΓΙΕΣ ΧΡΗΣΗΣ ΚΑΙ ΝΑ ΤΙΣ ΔΙΑΤΗΡΗΣΕΤΕ ΩΣ ΒΟΗΘΗΜΑ.

ΕΙΔΙΚΕΣ ΑΠΑΙΤΗΣΕΙΣ ΑΣΦΑΛΕΙΑΣ

Κατά τη λείανση ξύλινων και μεταλλικών επιφανειών, καλυμμένων π.χ. με την μπογιά με πρόσθετα μόλυβδου, μπορεί να δημιουργείται βλαβερή, τοξική σκόνη. Εισπνοή τέτοιας σκόνης είναι επικίνδυνη για την υγεία τόσο του χειριστή, όσο και των ατόμων γύρω του. Χρησιμοποιείτε ειδικά μέσα ατομικής ασφαλείας – αναπνευστικές μάσκες ημικάλυψης προσώπου και προστατευτικά γυαλιά. Συνδέστε το σύστημα αφαίρεσης σκόνης.

ΠΡΟΤΟΥ ΤΕΘΕΙ ΣΕ ΛΕΙΤΟΥΡΓΙΑ ΤΟ ΤΡΙΒΕΙΟ

- Κατά τη διάρκεια της χρήσης, κρατάτε το τριβείο γερά, με τα δύο χέρια.
- Προτού ενεργοποιηθεί το τριβείο, βεβαιωθείτε ότι το χαρτί λείανσης δεν αγγίζει το προς επεξεργασία υλικό.
- Προτού ενεργοποιηθεί το τριβείο, βεβαιωθείτε για την ορθότητα στερέωσης του χαρτιού λείανσης.
- Απαγορεύεται να αγγίζετε τα μέρη του τριβείου που εκτελούν κίνηση.
- Επιτρέπεται να απομακρύνετε το απενεργοποιημένο τριβείο μόνο μετά από την πλήρη ακινητοποίηση των κινητών μερών της.
- Εάν, κατά τη διάρκεια της λείανσης, δημιουργείται σκόνη, χρησιμοποιείτε την προστατευτική μάσκα. Η σκόνη, η οποία δημιουργείται κατά τη λείανση των επιφανειών, καλυμμένων με την μπογιά, ανάμεσα στα συστατικά της οποίας εμπεριέχεται μόλυβδος, καθώς και μερικών ειδών ξύλου και μετάλλου, επιφέρει βλαβερές συνέπειες για την υγεία.
- Οι έγκυοι γυναίκες και τα παιδιά δεν πρέπει να βρίσκονται στους χώρους, στους οποίους αφαιρείται η μπογιά, ανάμεσα στα συστατικά της οποίας εμπεριέχεται μόλυβδος, με τη βοήθεια του τριβείου.
- Στο χώρο, στον οποίο με τη βοήθεια του τριβείου αφαιρείται η μπογιά, ανάμεσα στα συστατικά της οποίας εμπεριέχεται μόλυβδος, απαγορεύεται η κατανάλωση τροφίμων και ροφημάτων, καθώς και το κάπνισμα.
- Αποφεύγετε τη χρήση μεγάλου μήκους προεκτάσεων καλωδίου.

ΚΑΤΑ ΤΗ ΧΡΗΣΗ ΤΟΥ ΤΡΙΒΕΙΟΥ

- Κατά τη χρήση του τριβείου, χρησιμοποιείτε τις προστατευτικές ωτοασπίδες και τις αναπνευστικές μάσκες ημικάλυψης προσώπου.
- Το τριβείο προορίζεται αποκλειστικά για τη λείανση στεγνών υλικών.
- Προτού συνδέσετε με το ηλεκτρικό δίκτυο το τριβείο, βεβαιωθείτε ότι το κομβίο εκκίνησης του εργαλείου βρίσκεται στην θέση «απενεργοποιημένο».
- Μην πλησιάζετε το καλώδιο παροχής ρεύματος του τριβείου στα κινητά του μέρη.
- Κατά την εργασία με το τριβείο σε ύψος πάνω από το κεφάλι, χρησιμοποιείτε τα προστατευτικά γυαλιά.
- Απαγορεύεται να ασκείτε μεγάλη πίεση στο τριβείο κατά τη λειτουργία του, αυτό μπορεί να προκαλέσει την απενεργοποίηση του εργαλείου.

ΠΡΟΣΟΧΗ! Το εργαλείο έχει σχεδιαστεί για τη λειτουργία σε κλειστούς χώρους.

Παρά την ασφαλή κατασκευή του εργαλείου, τα ληφθέντα μέτρα ασφαλείας και τη χρήση των μέσων προστασίας, πάντοτε υπάρχει κάποιου βαθμού ελλοχεύων κίνδυνος τραυματισμού κατά την εργασία.

ΚΑΤΑΣΚΕΥΗ ΚΑΙ ΧΡΗΣΗ

Το έκκεντρο τριβείο είναι ηλεκτρικό εργαλείο χειρός με μονωτήρα τύπου 2. Το εργαλείο κινητοποιείται από μονοφασικό κινητήρα μετάλλαξης. Το έκκεντρο τριβείο προορίζεται για λείανση και στίλβωμα ξύλινων, μεταλλικών, πλαστικών επιφανειών και άλλων παρόμοιων υλικών, με εφαρμογή χαρτιού λείανσης της αντίστοιχης κοκκοποίησης. Τομέας εφαρμογής του εργαλείου: οικοδομικές εργασίες ανακαίνισης, καθώς και όλες οι εκτελούμενες από ερασιτέχνες εργασίες χειρός.



Απαγορεύεται να χρησιμοποιείτε το εργαλείο για λείανση των υλικών, τα οποία εμπεριέχουν μαγνήσιο και άσβεστο, ή των καλυμμένων με γύψο επιφανειών.

ΠΕΡΙΓΡΑΦΗ ΣΤΙΣ ΕΙΚΟΝΕΣ

Η χρησιμοποιούμενη στην παρακάτω λίστα αρίθμηση, αφορά εξαρτήματα του εργαλείου, τα οποία παρουσιάζονται στις σελίδες με εικόνες.

1. Ασφάλεια διακόπτη
2. Διακόπτης
3. Συλλέκτης σκόνης
4. Σωλήνας εξαγωγής σκόνης
5. Πλατώ λείανσης
6. Ρυθμιστής συχνότητας στρωφών

* Η εμφάνιση του ηλεκτρικού εργαλείου που αποκτήσατε μπορεί να έχει μικρές διαφορές από αυτό της εικόνας.

ΠΕΡΙΓΡΑΦΗ ΤΩΝ ΕΝ ΧΡΗΣΗ ΓΡΑΦΙΚΩΝ ΣΥΜΒΟΛΩΝ



ΠΡΟΣΟΧΗ



ΠΡΟΣΟΧΗ – ΚΙΝΔΥΝΟΣ!!



ΣΥΝΑΡΜΟΛΟΓΗΣΗ/ΣΥΝΤΟΝΙΣΜΟΣ



ΠΛΗΡΟΦΟΡΙΕΣ

ΕΞΑΡΤΗΜΑΤΑ ΚΑΙ ΕΠΙΠΛΕΟΝ ΑΝΤΑΛΛΑΚΤΙΚΑ

- | | |
|--------------------------------------------------------|----------|
| 1. Συλλέκτης σκόνης | – 1 τεμ. |
| 2. Πλατώ λείανσης 125 mm (στερεωμένο πάνω στο τριβείο) | – 1 τεμ. |
| 3. Πλατώ λείανσης 150 mm | – 1 τεμ. |
| 4. Χαρτί λείανσης 125 mm (διαφορετικής κοκκοποίησης) | – 3 τεμ. |
| 5. Χαρτί λείανσης 150 mm (διαφορετικής κοκκοποίησης) | – 3 τεμ. |
| 6. Εξάγωνο κλειδί | – 1 τεμ. |
| 7. Βαλιτσάκι | – 1 τεμ. |

ΠΡΟΕΤΟΙΜΑΣΙΑ ΓΙΑ ΕΡΓΑΣΙΑ



ΕΠΙΛΟΓΗ ΧΑΡΤΙΟΥ ΛΕΙΑΝΣΗΣ





Το αδρόκοκκο (χοντρό) χαρτί λείανσης είναι κατάλληλο για προκαταρκτική επεξεργασία της πλειοψηφίας υλικών, ενώ το λεπτόκοκκο (λεπτό) χαρτί λείανσης – για τελική επεξεργασία.

- Εάν η επιφάνεια δεν είναι λεία, οφείλετε να ξεκινήσετε την επεξεργασία με το χαρτί λείανσης με μεγάλους κόκκους, ώσπου εξομαλυνθεί η επιφάνεια.
- Κατόπιν, μπορείτε να χρησιμοποιείτε το χαρτί με μέτριους κόκκους (μεσαίο) για αφαίρεση ιχνών της επεξεργασίας από το αδρόκοκκο χαρτί λείανσης.
- Ολοκληρώνοντας, επεξεργαστείτε την επιφάνεια με το λεπτόκοκκο χαρτί λείανσης.

ΤΟΠΟΘΕΤΗΣΗ ΤΟΥ ΧΑΡΤΙΟΥ ΛΕΙΑΝΣΗΣ

-  Το τριβείο είναι εξοπλισμένο με το πλατώ λείανσης με βέλκρο για την ταχεία και εύκολη αντικατάσταση του χαρτιού λείανσης.
 - Τοποθετήστε το χαρτί λείανσης επάνω στο πλατώ λείανσης (5) με τέτοιο τρόπο, ώστε οι οπές στο χαρτί λείανσης „a” να συμπίπτουν με τις οπές στο πλατώ λείανσης του τριβείου, και πιέστε το, πράγμα που θα εξασφαλίσει την αποτελεσματική εξαγωγή της σκόνης (εικ. Α).
 - Ανασηκώστε το χαρτί λείανσης από τη μία πλευρά και κατόπιν τραβήξτε το για να το αφαιρέσετε.
-  **Πρέπει να χρησιμοποιείτε διάτρητο χαρτί λείανσης, ώστε η σκόνη να κατευθύνεται στο σύστημα εξαγωγής σκόνης μέσω των οπών του πλατώ λείανσης. Προτού αντικαταστήσετε το χαρτί λείανσης, καθαρίστε το πλατώ λείανσης από τη σκόνη και άλλους ρύπους π.χ. με μια βούρτσα ή ένα πινέλο.**

ΕΞΑΓΩΓΗ ΣΚΟΝΗΣ



-  Το έκκεντρο τριβείο είναι εφοδιασμένο με τον συλλέκτη σκόνης (3) για να διατηρήσετε την επεξεργαζόμενη επιφάνεια σε καθαρή κατάσταση.
- 
 - Τοποθετήστε τον συλλέκτη σκόνης (3) πάνω στον σωλήνα εξαγωγής σκόνης (4) και στερεώστε τον στρέφοντάς τον προς τα δεξιά (εικ. Β).
 - Ελέγξτε εάν ο συλλέκτης σκόνης είναι στερεωμένος καλά πάνω στον σωλήνα (4) τραβώντας ελαφριά τον συλλέκτη σκόνης (η ερμητικότητα του συλλέκτη σκόνης εξασφαλίζεται με τον ελαστικό δακτύλιο στεγανοποίησης o-ring).
-  Ο συλλέκτης σκόνης βρίσκεται στο πλαστικό σώμα. Για τον καθαρισμό του συλλέκτη σκόνης παραμερίστε το πίσω μέρος του πλαστικού σώματος, βγάλτε τον συλλέκτη σκόνης από το στήριγμά του και αδειάστε το περιεχόμενό του. Η τοποθέτηση του συλλέκτη σκόνης πραγματοποιείται με την αντίστροφη από την αφαίρεσή του σειρά.

ΕΡΓΑΣΙΑ/ΣΥΝΤΟΝΙΣΜΟΣ

ΕΝΕΡΓΟΠΟΙΗΣΗ/ΑΠΕΝΕΡΓΟΠΟΙΗΣΗ

-  **Η τάση του δικτύου παροχής ρεύματος πρέπει να αντιστοιχεί στην τάση λειτουργίας που αναγράφεται στο πινακίδιο στοιχείων του τριβείου.**
 - Βραχυχρόνια λειτουργία:** πιέστε τον διακόπτη (2) ι και κρατήστε τον στην κατάσταση της ενεργοποίησης.
 - Αδιάκοπη λειτουργία:** πιέστε τον διακόπτη (2) και ασφαλίστε τον πιέζοντας το κουμπί της ασφάλειας (1) (εικ. D).
 - Απενεργοποίηση:** πιέστε και αφήστε τον διακόπτη (2).

ΡΥΘΜΙΣΤΗΣ ΤΗΣ ΣΥΧΝΟΤΗΤΑΣ ΤΩΝ ΣΤΡΟΦΩΝ

-  Το έκκεντρο τριβείο λειτουργεί με διάφορη συχνότητα των στροφών. Η ρύθμιση της συχνότητας των στροφών πραγματοποιείται μέσω του ρυθμιστή (6). Αυτό παρέχει τη δυνατότητα να επιλέξετε την ταχύτητα της λειτουργίας του ηλεκτρικού εργαλείου ανάλογα με το προς επεξεργασία υλικό. Η κλίμακα της ρύθμισης είναι από 1 έως 5 και MAX. Όσο μεγαλύτερος είναι ο αριθμός στην περίμετρο του ρυθμιστή της συχνότητας (6) (εικ. E), τόσο υψηλότερη είναι και η συχνότητα των στροφών του τριβείου.
-  Η ρύθμιση της συχνότητας των στροφών πραγματοποιείται όταν το τριβείο λειτουργεί άνευ φορτίου και με πιεσμένη την ασφάλεια του διακόπτη. Η συχνότητα που επιλέγεται κατά τη λειτουργία με φορτίο θα είναι χαμηλότερη.

ΕΡΓΑΣΙΑ

- 
 - Η πλάκα λείανσης του τριβείου, πρέπει να εφάπτεται στο προς επεξεργασία υλικό με όλη την επιφάνειά της.
 - Ενεργοποιήστε το τριβείο και μετακινείτε το περιστροφικά κατά μήκος ή κατά πλάτος επάνω στο επεξεργαζόμενο υλικό, ασκώντας ελαφρά πίεση.
 - Για προκαταρκτική επεξεργασία, χρησιμοποιείτε το αδρόκοκκο (χοντρό) χαρτί λείανσης, ενώ για τελική επεξεργασία – το λεπτόκοκκο χαρτί λείανσης. Συνιστάται να επιλέγετε τον τύπο του χαρτιού λείανσης με τον εμπειρικό τρόπο.

- Ολοκληρώνοντας το στίλβωμα, μειώστε την ασκούμενη στο εργαλείο πίεση, ανυψώνοντάς το επάνω από την επεξεργαζόμενη επιφάνεια. Μόνο μετά από αυτό μπορείτε να απενεργοποιήσετε τον κινητήρα του τριβείου.

ΤΕΧΝΙΚΗ ΣΥΝΤΗΡΗΣΗ

 **Ξεκινώντας οποιοσδήποτε δραστηριότητες, οι οποίες αφορούν τη συναρμολόγηση, τη ρύθμιση, την επισκευή ή τη συντήρηση, οφείλτε να αποσυνδέσετε το εργαλείο από το δίκτυο παροχής ρεύματος.**

ΦΥΛΑΞΗ ΚΑΙ ΦΡΟΝΤΙΔΑ

- Συνιστάται να καθαρίζετε το τριβείο μετά από έκαστη χρήση του.
- Δεν πρέπει να χρησιμοποιείτε νερό ή άλλο υγρό για τον καθαρισμό του τριβείου.
- Καθαρίστε το εργαλείο με ένα πινέλο ή τον πεπιεσμένο αέρα με χαμηλή πίεση. Η χρήση των καθαριστικών και των διαλυτικών απαγορεύεται, διότι ενδέχεται να βλάψουν τα πλαστικά εξαρτήματα του τριβείου.
- Καθαρίζετε συστηματικά τις οπές εξαερισμού, ώστε να αποτρέψετε την υπερθέρμανση του κινητήρα.
- Σε περίπτωση έντονου σπινθηρισμού του συλλέκτη, αναθέστε τον έλεγχο της κατάστασης των ψηκτρών άνθρακα του κινητήρα σε έναν ειδικό.
- Φυλάσσετε το ηλεκτρικό εργαλείο σε ξηρό μέρος όπου δεν έχουν πρόσβαση τα παιδιά.

ΑΝΤΙΚΑΤΑΣΤΑΣΗ ΤΟΥ ΠΛΑΤΩ ΛΕΙΑΝΣΗΣ

- Εάν χρειαστεί να αντικαταστήσετε το πλατώ λείανσης, μεταξύ άλλων σε περίπτωση βλάβης του, θα πρέπει:
 - Να ξεβιδώσετε τις βίδες με τις οποίες συγκρατείται το πλατώ λείανσης (5) (εικ. F).
 - Να αφαιρέσετε και αντικαταστήσετε το πλατώ λείανσης.
 - Να σφίξετε τις βίδες στερέωσης.

ΑΝΤΙΚΑΤΑΣΤΑΣΗ ΤΩΝ ΨΗΚΤΡΩΝ ΑΝΘΡΑΚΑ

-  **Φθαρμένες ψήκτρες άνθρακα του κινητήρα (μήκους λιγότερου από 5 χιλιοστά), ψήκτρες με καμένη επιφάνεια ή γδαρσίματα πρέπει να αντικατασταθούν άμεσα. Οφείλτε να αντικαταστήσετε και τις δύο ψήκτρες ταυτοχρόνως.**
Συνιστάται να αναθέτετε την αντικατάσταση των ψηκτρών άνθρακα μόνο σε αρμόδιο ειδικό. Χρησιμοποιείτε αποκλειστικά τα αυθεντικά ανταλλακτικά.

-  Όλες οι δυσλειτουργίες πρέπει να επισκευάζονται από την εξουσιοδοτημένη υπηρεσία τεχνικής υποστήριξης του κατασκευαστή.

ΤΕΧΝΙΚΕΣ ΠΑΡΑΜΕΤΡΟΙ

ΤΕΧΝΙΚΑ ΧΑΡΑΚΤΗΡΙΣΤΙΚΑ

Έκκεντρο τριβείο	
Παράμετροι	Αξίες
Τάση τροφοδοσίας	230 V AC
Συχνότητα λαμβανόμενου ρεύματος	50 Hz
Ονομαστική ισχύς	430 W
Συχνότητα περιστροφής χωρίς φορτίο	5000-13000 min ⁻¹
Αριθμός παλμών	10000-26000 min ⁻¹
Κλίμακα παλμών	2 mm
Μέγεθος βάσης έδρασης	125 mm/150 mm
Μέγεθος χαρτιού λείανσης	125 mm/150 mm
Τύπος προστασίας	II
Βάρος	1,96 kg
Έτος κατασκευής	2014

ΠΛΗΡΟΦΟΡΙΕΣ ΓΙΑ ΕΠΙΠΕΔΟ ΘΟΥΡΥΒΟΥ

Επίπεδο ακουστικής πίεσης: $L_{p_A} = 77 \text{ dB(A)}$ $K = 3 \text{ dB(A)}$

Επίπεδο ακουστικής ισχύος: $L_{w_A} = 88 \text{ dB(A)}$ $K = 3 \text{ dB(A)}$

Σταθμισμένη τιμή της επιτάχυνσης της παλμικής κίνησης: $a_w = 7,6 \text{ m/s}^2$ $K = 1,5 \text{ m/s}^2$

ΠΡΟΣΤΑΣΙΑ ΠΕΡΙΒΑΛΛΟΝΤΟΣ



Ηλεκτρικές συσκευές δεν πρέπει να απορρίπτονται μαζί με τα οικιακά απορρίμματα, αλλά να παραδίδονται στο ειδικό τμήμα ανακύκλωσης. Τις πληροφορίες για το θέμα ανακύκλωσης μπορεί να σας τις παρέχει ο πωλητής του προϊόντος ή οι τοπικές αρχές. Ηλεκτρονικός και ηλεκτρικός εξοπλισμός, το χρονικό περιθώριο λειτουργίας του οποίου έληξε, περιέχει επικίνδυνες για το περιβάλλον ουσίες. Εξοπλισμός, ο οποίος δεν έχει υποστεί ανακύκλωση, αποτελεί ενδεχόμενο κίνδυνο για το περιβάλλον και την υγεία του ανθρώπου.

* Διατηρούμε το δικαίωμα εισαγωγής αλλαγών.

Η εταιρεία „Grupa Torrex Spółka z ograniczoną odpowiedzialnością” Spółka komandytowa, η οποία εδρεύει στη Βαρσοβία στη διεύθυνση: Pograniczna str. 2/4 (αποκαλούμενη εφεξής η «Grupa Torrex»), προειδοποιεί ότι όλα τα πνευματικά δικαιώματα δημιουργού για το περιεχόμενο των παρούσων οδηγιών (αποκαλούμενων εφεξής οι «Οδηγίες») συμπεριλαμβανομένων του κειμένου, των φωτογραφιών, διαγραμμάτων, εικόνων και σχεδίων, καθώς και της στοιχειοθεσίας, ανήκουν αποκλειστικά στην εταιρεία Grupa Torrex και προστατεύονται με το Νόμο περί δικαιώματος δημιουργού και συγγενών δικαιωμάτων από τις 4 Φεβρουαρίου του έτους 1994 (Ενημερωτικό δελτίο των νομοθετημάτων της Δημοκρατίας της Πολωνίας Αρ. 90 Αρθ. 631 με τις υπόμενες μετατροπές). Αντιγραφή, αναπαραγωγή, δημοσίευση, αλλαγή των στοιχείων των οδηγιών χωρίς την έγγραφη έγκριση της εταιρείας Grupa Torrex αυστηρά απαγορεύεται και μπορεί να οδηγήσει σε έγερση ποινικών και άλλων αξιώσεων.

RECTIFICADORA ORBITAL 59G347

ATENCIÓN: ANTES DE USAR ESTA HERRAMIENTA ELÉCTRICA ES NECESARIO LEER LAS INSTRUCCIONES Y GUARDARLAS PARA LAS FUTURAS CONSULTAS

NORMAS DE SEGURIDAD DEL USO DETALLADAS

Durante rectificado de superficies de madera y metal por ejemplo pintadas con pintura con adjunto de plomo, puede surgir nocivo/toxico polvo. Contacto o respiración este tipo de polvo perjudica la salud del usuario o terceras personas. Deba usar medios de protección adecuados como: mascarillas de filtración, gafas protectoras. Debe conectar instalación de extracción de polvo.

ANTES DE EMPEZAR USAR RECTIFICADORA

- Durante uso deba mantener la herramienta firme, con ambas manos.
- Antes de encender rectificadora deba asegurarse si no toca con papel de lija a material trabajado.
- Antes de encender rectificadora deba asegurarse si papel de lija esta fijado con seguro.
- No debe tocar elementos de rectificadora cuando esta en marcha.
- No debe poner la abrillantadora al lado después de apagarla antes de detención de piezas móviles.
- Deba usar mascarilla antipolvo si durante rectificado surge polvo. Polvo de rectificación de superficies pintados con pintura de plomo, algunos tipos de madera y metal es toxico.
- Mujeres embarazadas y niños no debe entrar a cámara donde se rectifica pintura con plomo.
- En cámara donde se rectifica pintura con plomo no se debe comer, beber ni fumar.
- Deba evitar empleo de alargadores largos.

DURANTE USO DE RECTIFICADORA

- Deba usar siempre protección de oídos, medio mascarilla antipolvo.
- Rectificadora no sirve en trabajos empapados.
- Antes de conectar rectificadora a red de refuerzo deba comprobar si el indicador no esta en la posición de encender.
- Conducto de refuerzo debe mantener lejos de piezas móviles de rectificadora.
- En trabajos por encima de la cabeza de usuario deba usar gafas protectoras.
- No debe presionar demasiado a rectificadora durante trabajo. Excesiva presión puede parar la herramienta.

¡ATENCIÓN! La herramienta sirve para trabajar en los interiores.

A pesar de que la estructura de esta herramienta es segura y aunque se apliquen medios de seguridad y protecciones adicionales, siempre existe el riesgo mínimo de sufrir lesiones durante el trabajo.

ESTRUCTURA Y APLICACIÓN

La rectificadora orbital es herramienta eléctrica de II clase de aislamiento. La propulsión es de motor monofásico conmutador Herramienta esta diseñada para rectificación y abrillatado superficial de acabado de superficies de madera, metal, plástico y materiales parecidos, con el uso de papel de lija de gradación adecuada. La herramienta tiene aplicación en trabajos de obra y remodelación, así como cualquier trabajo de aficionado (bricolaje).



No debe usar rectificadora para rectificar materiales que contienen magnesio, asbesto o superficies cubiertos con yeso.

DESCRIPCIÓN DE LAS PÁGINAS GRÁFICAS

La lista de componentes se refiere a las piezas de la herramienta de la imagen presentada en la instrucción.

1. Botón de bloqueo del interruptor
2. Interruptor
3. Contenedor para el polvo
4. Manguera de aspiración de polvo
5. Placa de lijar
6. Rueda de ajuste de las revoluciones

* Puede haber diferencias entre la imagen y el producto.

DESCRIPCIÓN DE ICONOS UTILIZADOS



ATENCIÓN



ADVERTENCIA



MONTAJE / CONFIGURACIONES



INFORMACIÓN

ÚTILES Y ACCESORIOS

- | | |
|-----------------------------------------------------|------------|
| 1. Contenedor para el polvo | - 1 pieza |
| 2. Placa de lijar 125 mm (fijada en la herramienta) | - 1 pieza |
| 3. Placa de lijar 150 mm | - 1 pieza |
| 4. Papel de lija 125 mm (varias graduaciones) | - 3 piezas |
| 5. Papel de lija 150 mm (varias graduaciones) | - 3 piezas |
| 6. Llave hexagonal | - 1 pieza |
| 7. Maletín de transporte | - 1 pieza |

PREPARACIÓN PARA TRABAJAR

ELECCION DE PAPEL DE LIJA



Papel de lija con grano grueso sirve para lijar la mayoría de los materiales, papel de lija con grano fino sirve para trabajos de remodelación

- Cuando superficie no esta llana deba empezar trabajo con papel de lija con grano grueso y continuar hasta aplanar la superficie.
- A continuación deba usar papel de lija con grano mediano para aplanar los vestigios de trabajo con papel con grano grueso.
- Al final deba usar papel con grano fino para trabajo de acabado.

AJUSTE DEL PAPEL DE LIJA



La lijadora tiene una placa de lijar con un Velcro, lo que permite la sustitución fácil y rápida de papel de lija.

- Acerque el papel a la placa de lijar (5), de modo que los agujeros „a” se alineen con los agujeros en la placa, después apriete, así garantizará la recogida eficaz del polvo por los agujeros (**imagen A**).
- Para retirar el papel de lija, desvíelo de un lado y tire.



Utilice el papel de lija perforado para que el polvo pueda salir a través de los agujeros en la placa de lijar vía la instalación de recogida de polvo. Antes de cada cambio de papel de lija, limpie bien la placa de lijar eliminando el polvo y la suciedad con un pincel o cepillo.

ASPIRACIÓN DEL POLVO



La lijadora está equipada con un contenedor con la bolsa para recoger el polvo (3), lo que permite mantener limpia la superficie del material tratado.



- Ajuste el contenedor de polvo (3) a la manguera de aspiración del polvo (4) y gírelo a la derecha (**imagen B**).
- Verifique si el contenedor está bien sujeto a la manguera (4) tirando suavemente el contenedor de polvo hacia atrás (contenedor de polvo está sellado con un anillo de goma)



-  La bolsa para polvo está colocada en una armazón de plástico. Para vaciarla debe retirar la parte trasera del armazón, retirar la bolsa para polvo de la sujeción y extraer el contenido. El desmontaje de la bolsa de polvo se lleva a cabo en orden inverso al de su instalación.

TRABAJO / CONFIGURACIÓN

PUESTA EN MARCHA / DESCONEXIÓN

-  **La tensión en red coincide con las indicaciones en la placa de características técnicas de rectificadora.**
Uso de corta duración: Pulse el interruptor (2) y manténgalo en esta posición.
Uso continuo: Pulse el interruptor (2) y use el botón de bloqueo del interruptor para mantener la herramienta en marcha continua (1) (**imagen D**).
Desconexión: Pulsar y soltar el interruptor (2).

RUEDA DE AJUSTE DE LAS REVOLUCIONES

-  Lijadora excéntrica le permite trabajar a diferentes velocidades. El ajuste se lleva a cabo a través de una rueda de ajuste de las revoluciones (6). Así podrá ajustar la velocidad de trabajo de la herramienta eléctrica al valor adecuado para tratamiento del material con el que está operando. El rango de las revoluciones es de 1 a 5 y MAX.
Cuanto mayor sea el número que aparece en la circunferencia de la rueda de ajuste de las revoluciones (6) (**imagen E**), mayor será la velocidad de operación de la lijadora.
-  La selección de la velocidad adecuada se lleva a cabo cuando la lijadora excéntrica trabaja en vacío con el bloqueo de interruptor puesto. Las revoluciones durante el trabajo con material pueden estar a un nivel más lento.

USO DE RECTIFICADORA ORBITAL

-  • Toda superficie de rectificadora deba estar encima de superficie de rectificación.
• Encienda rectificadora y presionando muévela por la superficie con movimientos orbitales, en la dirección transversal o longitudinal.
• Papel de lija con grano grueso sirve para lijar la mayoría de los materiales, papel de lija con grano fino sirve para trabajos de remodelación.
• Terminando rectificación disminuya la presión y levanta la rectificadora, solo entonces puede apagar el motor.

USO Y MANTENIMIENTO

-  **Antes de instalar, ajustar, reparar o usar la herramienta es necesario desenchufarla de la toma de corriente.**

CONSERVACIÓN Y ALMACENAMIENTO

- Se recomienda limpiar la herramienta justo después de cada uso.
- No utilice agua ni otros líquidos para limpiar la lijadora.
- La herramienta se debe limpiar con un paño seco o con aire comprimido a baja presión. No utilice detergentes o solventes, ya que podrían dañar las piezas de plástico.
- Limpie periódicamente la rejilla de ventilación en la carcasa del motor para evitar que la herramienta se sobrecaliente.
- En caso de exceso de chispas en el conmutador, encargue a una persona cualificada para que compruebe el estado de los cepillos de carbón del motor.
- El dispositivo debe ser almacenado en un lugar seco, fuera del alcance de los niños.

CAMBIO DE LA PLACA DE LIJAR

-  Si es necesario reemplazar la placa de lijar o cuando la placa está dañada, siga los siguientes pasos:
- Afloje los tornillos que fijan la placa de lijar (5) (**imagen F**).
 - Retire y reemplace la placa.
 - Apriete los tornillos de fijación.

CAMBIO DE CEPILLOS DE CARBÓN



Los cepillos de carbón en el motor que estén desgastados (es decir cuando su longitud sea menor de 5mm), quemados o rotos deben estar reemplazados inmediatamente. Siempre hay que cambiar los dos cepillos a la vez.

Debe encargarse a la persona cualificada el cambio de los cepillos de carbón, utilizando siempre piezas originales.



Cualquier avería debe repararse en un punto de servicio técnico autorizado por el fabricante.

PARAMETROS TÉCNICOS

DATOS TÉCNICOS NOMINALES

Rectificadora orbital	
Parámetros	Valor
Voltaje	230 V AC
Frecuencia	50 Hz
Potencia	430 W
Velocidad rotativa sin carga	5000-13000 min ⁻¹
Numero de oscilaciones	10000-26000 min ⁻¹
Salto de oscilacion	2 mm
Tamaño de pie de rectificaci3n	125 mm/150 mm
Tamaño de papel de lija	125 mm/150 mm
Clase de aislamiento	II
Peso	1,96 kg
Año de fabricaci3n	2014

INFORMACI3N SOBRE RUIDOS Y VIBRACIONES

Nivel de presi3n sonora: $L_{pA} = 77 \text{ dB(A)}$ $K = 3 \text{ dB(A)}$

Nivel de potencia acústica: $L_{wA} = 88 \text{ dB(A)}$ $K = 3 \text{ dB(A)}$

Valor de aceleraciones de las vibraciones: $a_n = 7,6 \text{ m/s}^2$ $K=1,5 \text{ m/s}^2$

PROTECCI3N MEDIOAMBIENTAL



Los dispositivos eléctricos no se deben echar a la basura junto con los residuos tradicionales, sino ser llevados para su reutilizaci3n a las plantas de reciclaje específicas. Podrá recibir informaci3n necesaria del vendedor del producto o de la administraci3n local. El equipo eléctrico y electr3nico desgastado contiene sustancias no neutras para el medio ambiente. Los equipos que no se sometan al reciclaje suponen un posible riesgo para el medioambiente y para las personas.

* Se reserva el derecho de introducir cambios.

Grupa Topex Sociedad con responsabilidad limitada" Sociedad comanditaria con sede en Varsovia, c/ Pograniczna 2/4 (a continuaci3n: "Grupa Topex") informa que todos los derechos de autor para el contenido de las presentes instrucciones (a continuaci3n: "Instrucciones"), entre otros, para su texto, fotografías incluidas, esquemas, imágenes, así como su estructura son propiedad exclusiva de Grupa Topex y está sujeto a la protecci3n legal de acuerdo con la ley del 4 de febrero de 1994 sobre el derecho de autor y leyes similares (B.O. 2006 N°90 Posici3n 631 con enmiendas posteriores). Se prohíbe copiar, tratar, publicar o modificar con fines comerciales de la totalidad o de partes de las Instrucciones sin el permiso expreso de Grupa Topex por escrito. El no cumplimiento de esta prohibici3n puede acarrear la responsabilidad civil y penal.

LEVIGATRICE ROTOORBITALE 59G347

ATTENZIONE: PRIMA DI UTILIZZARE L'ELETTROUTENSILE LEGGERE CON ATTENZIONE IL PRESENTE MANUALE, CHE VA CONSERVATO CON CURA PER UTILIZZI FUTURI.

NORME PARTICOLARI DI SICUREZZA

Durante la levigatura di superfici in legno e di in metallo verniciate con vernici contenenti piombo, possono venire prodotte polveri nocive e/o tossiche. Il contatto o l'inalazione di tali polveri può minacciare la salute dell'operatore o delle persone presenti. È necessario utilizzare opportuni mezzi di protezione personale, come maschere filtranti, occhiali protettivi. Va collegato anche un impianto per l'aspirazione delle polveri.

PRIMA DI UTILIZZARE LA LEVIGATRICE

- Durante l'utilizzo la levigatrice va tenuta saldamente, con entrambe le mani.
- Prima dell'accensione della levigatrice, bisogna accertarsi che non tocchi con il foglio abrasivo il materiale da lavorare.
- Prima dell'accensione della levigatrice, bisogna accertarsi che il foglio abrasivo sia correttamente fissato.
- È vietato toccare le parti in movimento della levigatrice.
- Dopo lo spegnimento, è vietato posare la levigatrice finché le parti mobili sono ancora in movimento.
- Se durante la levigatura viene prodotta polvere, è necessario utilizzare una maschera protettiva. La polvere che viene prodotta durante la levigatura di superfici verniciate con vernici al piombo, e di alcuni tipi di legno e di metallo, è tossica.
- Le donne in gravidanza e i bambini non devono entrare nell'ambiente dove con la levigatrice viene asportata della vernice che contiene composti di piombo.
- Nell'ambiente dove con la levigatrice viene asportata della vernice che contiene composti di piombo è vietato mangiare, bere o fumare.
- Bisogna evitare di usare prolunghie di lunghezza eccessiva.

DURANTE L'UTILIZZO DELLA LEVIGATRICE

- Durante il funzionamento della levigatrice bisogna utilizzare protezioni per l'udito e maschera di protezione.
- La levigatrice può essere utilizzata unicamente per la levigatura a secco.
- Prima di collegare la levigatrice alla rete elettrica, controllare che il pulsante dell'interruttore si trovi nella posizione di spegnimento.
- Il cavo di alimentazione della levigatrice va sempre tenuto a distanza dalle sue parti in movimento.
- Lavorando con la levigatrice tenuta più in alto della testa dell'operatore, bisogna utilizzare occhiali protettivi.
- Durante l'utilizzo della levigatrice non bisogna esercitare una pressione eccessiva, che potrebbe far fermare la levigatrice.

ATTENZIONE! L'elettROUTENSILE non deve essere utilizzato per lavori all'esterno.

Nonostante la progettazione sicura dell'elettROUTENSILE, l'utilizzo di sistemi di protezione e di misure di protezione supplementari, vi è sempre un rischio residuo di lesioni durante il lavoro.

CARATTERISTICHE E APPLICAZIONI

Le levigatrici rotoorbitali sono elettROUTENSILI manuali con classe di isolamento II. Gli elettROUTENSILI sono azionati da un motore a spazzole monofase. La levigatrice rotoorbitale serve a levigare e lucidare superfici in legno, metallo, plastica e materiali simili, utilizzando fogli abrasivi di opportuna grana. I suoi settori di utilizzo sono i lavori edili, di falegnameria, e tutti i lavori nell'ambito dell'attività amatoriale (hobbistica).



È vietato utilizzare la levigatrice per levigare materiali contenenti magnesio, amianto o superfici coperte di gesso.

DESCRIZIONE DELLE PAGINE DEI DISEGNI

La numerazione che segue si riferisce agli elementi dell'elettrotensile presentati nelle pagine dei disegni del presente manuale.

1. Pulsante di blocco dell'interruttore
2. Interruttore
3. Sacchetto per la polvere
4. Condotto per l'asportazione della polvere
5. Platorello
6. Manopola di regolazione della velocità

* Possono presentarsi differenze tra il disegno e il prodotto

DESCRIZIONE DEI SIMBOLI GRAFICI UTILIZZATI



ATTENZIONE



AVVERTENZA



MONTAGGIO/REGOLAZIONE



INFORMAZIONE

EQUIPAGGIAMENTO E ACCESSORI

- | | |
|----------------------------------------------------|-----------|
| 1. Contenitore per la polvere | - 1 pezzo |
| 2. Platorello da 125 mm (fissato alla levigatrice) | - 1 pezzo |
| 3. Platorello da 150 mm | - 1 pezzo |
| 4. Foglio abrasivo da 125 mm (diversa grana) | - 3 pezzi |
| 5. Foglio abrasivo da 150 mm (diversa grana) | - 3 pezzi |
| 6. Chiave a brugola | - 1 pezzo |
| 7. Valigetta di trasporto | - 1 pezzo |

PREPARAZIONE AL FUNZIONAMENTO

SCELTA DEL FOGLIO ABRASIVO



I fogli abrasivi con grana più grossa sono adatti alla sgrossatura della maggior parte dei materiali, e i fogli a grana più fine sono utilizzati nei lavori di rifinitura..

- Quando la superficie non è uniforme, bisogna iniziare a levigare con un foglio a grana grossa e continuare fino a uniformare la superficie.
- Successivamente usare un foglio a grana media per eliminare le tracce rimaste dopo la lavorazione con il foglio a grana grossa.
- Al termine utilizzare un foglio a grana fine, per effettuare le operazioni di rifinitura.

MONTAGGIO DEL FOGLIO ABRASIVO





La levigatrice è fornita di platorello con fissaggio a velcro e permette di cambiare il foglio abrasivo rapidamente e con facilità.

- Avvicinare il foglio abrasivo al platorello (5) in modo che i suoi fori, „a” corrispondano ai fori del platorello, per garantire un'efficace asportazione della polvere (dis. A).
- Per staccare il foglio abrasivo sollevarlo da un lato e tirare.



Bisogna utilizzare fogli abrasivi perforati, in modo che la polvere possa giungere, attraverso i fori del platorello, fino all'impianto di asportazione della polvere. Ad ogni sostituzione del foglio abrasivo bisogna pulire il platorello, rimuovendo la polvere e lo sporco usando ad esempio una spazzola o un pennello.

ASPORTAZIONE DELLA POLVERE



-  Al fine di mantenere pulita la superficie in lavorazione la levigatrice rotoorbitale possiede un contenitore per la polvere (3).
- 
 - Inserire l'attacco del contenitore per la polvere (3) nel condotto per l'asportazione della polvere (4) e fissarlo ruotandolo a destra (**dis. B**).
 - Controllare che il contenitore per la polvere sia saldamente fissato al condotto per l'asportazione della polvere (4) tirandolo leggermente (la tenuta del contenitore per la polvere è garantita da un anello di gomma o-ring)
-  Il sacchetto per la polvere si trova nell'involucro in plastica. Per svuotarlo bisogna sfilare la parte posteriore dell'involucro in plastica, estrarre il sacchetto per la polvere dal fissaggio e svuotarlo del suo contenuto. Il montaggio del sacchetto per la polvere avviene in successione inversa alla sua rimozione.

FUNZIONAMENTO / REGOLAZIONI

ACCENSIONE / SPEGNIMENTO

-  **La tensione di rete deve corrispondere al valore di tensione indicato sulla targhetta nominale della levigatrice.**
Funzionamento di breve durata: premere e mantenere premuto il pulsante dell'interruttore (2).
Funzionamento continuo: premere il pulsante dell'interruttore (2) e bloccarlo premendo il pulsante di blocco (1) (**dis. D**).
Spegnimento: premere e rilasciare il pulsante dell'interruttore (2).

MANOPOLA DI REGOLAZIONE DELLA VELOCITÀ

-  La levigatrice rotoorbitale può funzionare a diverse velocità. La regolazione avviene con la manopola di regolazione della velocità (6). Questo permette di adattare la velocità di lavoro dell'elettrotensile alle caratteristiche del materiale in lavorazione. La gamma di regolazione della velocità è 1-5 e MAX. Maggiore è il numero visibile sul bordo della manopola di regolazione della velocità (6) (**dis. E**), maggiore è la velocità di lavoro della levigatrice.
-  La scelta corretta della velocità viene fatta mentre la levigatrice rotoorbitale è accesa senza carico, con la funzione di blocco dell'interruttore attivata. La velocità impostata può ridursi durante il lavoro, sotto carico.

FUNZIONAMENTO DELLA LEVIGATRICE ROTOORBITALE

- 
 - L'intera superficie levigante del platorello deve appoggiarsi sulla superficie in lavorazione.
 - Accendere la levigatrice, ed esercitare una pressione moderata, passandola sul materiale in lavorazione con movimenti circolari, in direzione trasversale o longitudinale.
 - Per il lavori di sgrossatura utilizzare fogli abrasivi a grana grossa, e per i lavori di rifinitura, a grana fine. Il tipo di foglio abrasivo va scelto per tentativi.
 - Terminando la lucidatura, ridurre la pressione, alzare la levigatrice dalla superficie in lavorazione e solo allora fermare il motore della levigatrice.

SERVIZIO E MANUTENZIONE

-  **Prima di intraprendere qualsiasi operazione di installazione, regolazione, riparazione o servizio, bisogna estrarre la spina del cavo di alimentazione dalla presa di rete.**

MANUTENZIONE E IMMAGAZZINAMENTO

- 
 - Si consiglia di pulire l'elettrotensile subito dopo ogni utilizzo.
 - Per la pulizia è vietato utilizzare acqua o altri liquidi.
 - L'elettrotensile va pulito con un pennello o mediante aria compressa a bassa pressione. Non utilizzare nessun detergente o solvente, in quanto possono danneggiare le parti in plastica.
 - Pulire regolarmente le feritoie di ventilazione del corpo motore, per evitare il surriscaldamento dell'elettrotensile.

- In caso di eccessive scintille nel commutatore bisogna far controllare le condizioni delle spazzole in grafite del motore a personale qualificato.
- L'elettrotensile deve essere conservato in un posto asciutto, fuori dalla portata dei bambini.

SOSTITUZIONE DEL PLATORELLO

 Se è necessario sostituire il platorello con un altro, o se il platorello è danneggiato, bisogna:

- Svitare le viti di fissaggio del platorello (5) (dis. F).
- Estrarre e sostituire il platorello.
- Serrare le viti di fissaggio.

SOSTITUZIONE DELLE SPAZZOLE IN GRAFITE

 Le spazzole in grafite del motore consumate (più corte di 5 mm), bruciate o spaccate vanno immediatamente sostituite. Entrambe le spazzole vanno sostituite allo stesso tempo.

La sostituzione delle spazzole in grafite deve essere eseguita esclusivamente da personale qualificato, utilizzando ricambi originali.

 Ogni tipo di difetto deve essere eliminato da un punto autorizzato di assistenza tecnica del produttore

CARATTERISTICHE TECNICHE

DATI NOMINALI

Levigatrice rotoorbitale	
Parametro	Valore
Tensione di alimentazione	230 V AC
Frequenza di alimentazione	50 Hz
Potenza nominale	430 W
Velocità a vuoto	5000-13000 min ⁻¹
Numero di oscillazioni	10000-26000 min ⁻¹
Passo dell'oscillazione	2 mm
Dimensioni della piastra di levigatura	125 mm/150 mm
Dimensioni del foglio abrasivo	125 mm/150 mm
Classe di isolamento	II
Peso	1,96 kg
Anno di produzione	2014

DATI RIGUARDANTI RUMORE E VIBRAZIONI

Livello di pressione acustica $L_{p_A} = 77$ dB(A) K = 3 dB(A)

Livello di potenza acustica $L_{w_A} = 88$ dB(A) K = 3 dB(A)

Accelerazione ponderata in frequenza delle vibrazioni $a_n = 7,6$ m/s² K=1,5 m/s²

PROTEZIONE DELL'AMBIENTE



Le apparecchiature elettriche ed elettroniche non devono essere smaltite con i rifiuti domestici, ma consegnate a centri autorizzati per il loro smaltimento. Informazioni circa lo smaltimento sono fornite dal venditore dell'apparecchiatura o dalle autorità locali. Le apparecchiature elettriche ed elettroniche usate contengono sostanze nocive per l'ambiente. Le apparecchiature non riciclate costituiscono un rischio potenziale per l'ambiente e per la salute umana.

* Ci si riserva il diritto di effettuare modifiche.

La „Grupa Topex Spółka z ograniczoną odpowiedzialnością” Spółka komandytowa con sede a Varsavia, ul. Pograniczna 2/4 (detta di seguito: „Grupa Topex”) informa che tutti i diritti d'autore sul contenuto del presente manuale (detto di seguito: „Manuale”), che riguardano, tra l'altro, il testo, le fotografie, gli schemi e i disegni contenuti e anche la sua composizione, appartengono esclusivamente alla Grupa Topex e sono protetti giuridicamente secondo la legge del 4 febbraio 1994, sul diritto d'autore e diritti connessi (Gazz. Uff. polacca del 2006 n. 90 posizione 631 con successive modifiche). La copia, l'elaborazione, la pubblicazione, la modifica a scopo commerciale, sia dell'intero Manuale che di singoli suoi elementi, senza il consenso scritto della Grupa Topex, sono severamente vietate e comportano responsabilità civile e penale.



graphite.pl